

# CITROËN

## AMI 6 - BREAK AMI 6

### 1969

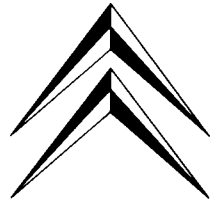

**AIDE-MEMOIRE TECHNIQUE  
TECHNISCHES DATENBUCH  
TECHNICAL DATA HANDBOOK  
MEMENTO TECNICO  
PRONTUARIO TECNICO**

**N° 580/3**

**L'AIDE-MEMOIRE TECHNIQUE** est un document rassemblant toutes les données numériques nécessaires à l'entretien, aux réglages et à la réparation des véhicules **CITROEN**.

*Les véhicules traités dans ce document sont ceux du type «FRANCE». Pour les chapitres «CARACTERISTIQUES VEHICULES» se reporter aux documents «d'homologation nationale» du pays considéré.*

Un fascicule complet sera édité chaque année, et comportera toujours un intercalaire avec onglet, ce qui permet différents modes de classement dans des couvertures du type «MULTO» soit groupement des différentes années d'un même véhicule, soit groupement des différents modèles de la même année sous une même couverture.

Une mise à jour pourra être faite en cas de modification des données techniques en cours d'année.

**DAS TECHNISCHE DATENBUCH** ist ein Leitfaden, in welchem alle notwendigen zahlenmässigen Angaben zur Pflege, zur Einstellung und zur Reparatur der **CITROEN-Fahrzeuge** enthalten sind.

*Die in diesem Datenbuch behandelten Fahrzeuge sind die vom Typ «FRANKREICH» Hinsichtlich der Kapitel «FAHRZEUGMERKMALE» halte man sich an die «nationale Betriebserlaubnis» des betreffenden Landes.*

Ein komplettes Heft wird jedes Jahr neu herausgegeben und enthält stets ein Zwischenblatt mit Register, wodurch sich verschiedene Arten von Einordnen in Deckel nach Art der «MULTO» -Ordner ergeben, z. B. Zusammenfassung mehrerer Jahre für das gleiche Fahrzeug oder Zusammenfassung verschiedener Fahrzeugtypen des gleichen Jahres unter ein und demselben Deckel.

Eine Berichtigung im Falle von Änderungen der technischen Daten kann im Laufe des Jahres erfolgen.

The **TECHNICAL DATA HANDBOOK** summarises all the numerical information necessary for the maintenance, adjustment and repair of **CITROEN** vehicles.

*Data quoted in this handbook deals with French market vehicles. For features specific to other countries, refer to the official homologation sheets of the countries concerned.*

A complete booklet will be issued each year, and will always have a tabbed spacer-card, so that various ways of filing in a «**MULTO**» binder can be used, such as keeping in one binder the successive years' booklets concerning one model, or all the different booklets covering all models issued in one year.

An amendment may be issued if a specification change is introduced during a model-year.

**EL MEMENTO TECNICO** es un documento que examina cuidadosamente todos los datos numéricos necesarios para el entretenimiento, los reglajes y la reparación de los vehículos **CITROEN**.

*Los vehículos tratados en este documento son los del tipo «FRANCS». Para los capítulos «CARACTERISTICAS DE LOS VEHICULOS» consultar los documentos «de homologación nacional» del país considerado.*

Un fascículo completo será editado cada año, y comportará siempre un intercalador con uñeta, lo que permitirá varias formas de clasificación en las tapas tipo «**MULTO**», bien sea agrupando los diferentes años de un mismo vehículo, o bien agrupando los diferentes modelos de un mismo año en unas mismas tapas.

Una puesta al día puede hacerse en caso de modificaciones de los datos técnicos en el transcurso del año.

**IL PRONTUARIO TECNICO** è un documento che riassume tutti i dati tecnici relativi alla manutenzione, la regolazione e la riparazione dei veicoli **CITROEN**.

*I veicoli trattati nella presente pubblicazione sono del tipo «FRANCIA». Per i capitoli «CARATTERISTICHE DEI VEICOLI» riportarsi ai documenti di «omologazione nazionale» di ciascun paese interessato.*

Ogni anno verrà pubblicato un fascicolo completo munito di separatore ad unghietta, ciò che permetterà di adottare diversi tipi di classificazione tramite classificatori «**MULTO**»: sia raggruppando le varie annate di uno stesso veicolo, sia radunando i vari modelli di uno stesso anno sotto un'unica copertina.

Durantel'anno, in caso di modifiche dei dati tecnici, potrà essere effettuato il relativo aggiornamento

GENERALITES (N° de châssis)	Allgemeines (Fahrgestell - N°)	General Information (Châssis N°)	<b>A</b>
	Generalidades (N° de chasis)	Generalità (N° telaio)	
CARACTERISTIQUES VEHICULES	Technische Daten der Fahrzeuge	Vehicle Characteristics	<b>00</b>
	Características de los vehículos	Caratteristiche veicoli	
CARACTERISTIQUES MOTEUR	Technische Daten des Motors	Engine Characteristics	<b>10</b>
	Características del Motor	Caratteristiche motore	
PARTIES FIXES MOTEUR	Motor, Gehäuse	Engine, Fixed Components	<b>11</b>
	Partes fijas del Motor	Parti fisse motore	
PARTIES MOBILES MOTEUR	Motor, Bewegliche Teile	Engine, Moving Components	<b>12</b>
	Partes móviles del Motor	Parti mobili motore	
ALIMENTATION	Kraftstoffzufuhr	Fuel Supply	<b>14</b>
	Alimentación	Alimentazione	
ACCESSOIRES D'ALIMENTATION	Zubehorteile für die Kraftstoffzufuhr	Fuel Supply Accessories	<b>17</b>
	Accesorios de la alimentación	Accessori alimentazione	
ALLUMAGE	Zündanlage	Ignition	<b>21</b>
	Encendido	Accensione	
LUBRIFICATION (circuit d'huile moteur)	Schmierung (Schmierkreislauf des Motors)	Lubrication (Engine Oil Circuit)	<b>22</b>
	Engrase (Circuito de aceite del motor)	Lubrificazione (Circuito olio motore)	
REFROIDISSEMENT	Kühlsystem	Cooling	<b>23</b>
	Refrigeración	Raffreddamento	
EMBRAYAGE	Kupplung	Clutch	<b>31</b>
	Embrague	Frizione	
BOITE DE VITESSES	Getriebe	Gear Box	<b>33</b>
	Caja de cambios	Scatola cambio	
COUPLE CONIQUE - DIFFERENTIEL	Kegel- und Tellerad Differential	Crown-Wheel and Pinion-Differential	<b>34</b>
	Grupo cónico - Diferencial	Coppia conica - Differenziale	
TRANSMISSION	Kraftübertragung	Transmission	<b>37</b>
	Transmission	Trasmissione	
HYDRAULIQUE	Hydraulik	Hydraulic System	<b>39</b>
	Hidráulica	Idrraulica	
ESSIEU DIRECTEUR	Vorderachse	Steering Axle	<b>41</b>
	Eje director	Assale anterior	
ESSIEU NON DIRECTEUR	Hinterachse	Non-steering Axle	<b>42</b>
	Eje no director	Assale posteriore	
SUSPENSION	Federung	Suspension	<b>43</b>
	Suspensión	Sospensione	
DIRECTION	Lenkung	Steering	<b>44</b>
	Dirección	Sterzo	
FREINS	Bremsen	Brakes	<b>45</b>
	Frenos	Freni	
ELECTRICITE	Elektrische Anlage	Electrical System	<b>53</b>
	Electricidad	Impianto elettrico	
AERATION - CHAUFFAGE	Luftung - Heizung	Ventilation - Heating	<b>64</b>
	Ventilación - Calefacción	Aerazione - Riscaldamento	
CHASSIS - PLATE-FORME - CAISSE	Fahrgestell - Rahmen - Wagenkasten	Chassis - Platform - Body	<b>70</b>
	Chasis - Plataforma - Carrocería	Telaio - Piattaforma - Scocca	
ENTRETIEN (Station-Service)	Pflege und Wartung (Wartungsdienst)	Maintenance (Service-Station)	<b>E</b>
	Entretimiento (Estación-Service)	Manutenzione (Stazione-Servizio)	



MANUEL DE REPARATIONS  
REPARATURHANDBUCH  
REPAIR MANUAL  
MANUAL DE REPARACIONES  
MANUALE DI RIPARAZIONE

N° 546

OPERATIONS  
ARBEITSVORGÄNGE  
OPERATIONS  
OPERACIONES  
OPERAZIONI

AM-000 a  
AMB-000 a  
AMU-000

AMI 6 {  
BERLINE (AM 2) (Saloon)  
BREAK (AMB 2) (Estate) } 5 - 1968 →  
BREAK « CLUB » (AMB 2 PA)  
BERLINE « CLUB » (AM 2 PA) 10 - 1968 →  
BREAK « SERVICE » (AMB 2 S) 12 - 1968 →

MOTEUR - MOTOR - ENGINE - MOTOR - MOTORE - 35Ch

NUMEROS DE CHASSIS - FAHRGESTELLNUMMERN - CHASSIS NUMBERS - NUMEROS DE CHASIS - NUMERI DI TELAIO

TYPE DE VEHICULE FAHRZEUGTYP TYPE OF VEHICLE TIPO DE VEHICULO TIPO DI VEICOLO	PREMIER N° ATTRIBUE AU COURS DE L'« ANNEE AUTOMOBILE » Ab FAHRGESTELL - Nr. : FIRST NUMBER ALLOCATED IN MODEL YEAR PRIMER NUMERO ATRIBUIDO DURANTE EL ANO AUTOMOBIL PRIMO NUMERO DELLA SERIE	
	1968	1969
AMI 6 - BERLINE - (SALOON) AM 2	370 001	375 500
AMI 6 - BREAK 4 PLACES - (ESTATE, 4-SEAT) AMB 2	520 001	537 000
AMI 6 - BREAK « CLUB » - (ESTATE « CLUB ») AMB 2 PA	230 001	237 000
AMI 6 - BERLINE « CLUB » - (SALOON « CLUB ») AM 2 PA		430 001
AMI 6 - BREAK « SERVICE » - (« SERVICE » VAN) AMB 2 S		700 002
AMI 6 - BREAK 5 PLACES ET COMMERCIALE - ( ESTATE, 5-SEAT, & COMMERCIAL) AMB 2	524 001	549 000

1	MANUEL DE REPARATIONS REPARATURHANDBUCH REPAIR MANUAL MANUAL DE REPARACIONES MANUALE DI RIPARAZIONE	N° 546	OPERATIONS ARBEITSVORGÄNGE OPERATIONS OPERACIONES OPERAZIONI	AM - 000 AMB - 000	AMI 6	BERLINE (Saloon) BREAK (Estate)	AM 2 AMB 2	5 - 1968 5 - 1968
---	---	--------	--	-----------------------	-------	--	---------------	----------------------

CARACTERISTIQUES GENERALES	ALLGEMEINE MERKMALE	GENERAL CHARACTERISTICS	CARACTERISTICAS GENERALES	CARATTERISTICHE GENERALI	BERLINE AM 2 (Saloon)	BREAK AMB 2 (Estate)
Désignation aux Mines	Technische Überwachungsbezeichnung	Official symbol	Désignacion en la delegacion de industria	Denominazione di omologazione	AM 2	AMB 2
Appellation commerciale	Handelsbezeichnung	Commercial symbol	Denominacion comercial	Denominazione commerciale	AMI 6	AMI 6 BREAK
Symbole usine	Werksbezeichnung	Factory symbol	Simbolo de fabrica	Simbolo d'officina	AM 2	AMB 2
Date de sortie	Ausstoss-Datum	Introduced	Fecha de salida	Data di uscita	16-5-1968	16-5-1968
Genre : VP	Type : PKW	Type : Private car	Tipo : VP	Tipo : Berlina		
Puissance administrative	Steuer - PS	French fiscal rating	Potencia fiscal	Potenza fiscale	3 CV	
Nombre de places	Sitzplätze	Number of seats	Numero de plazas	Numero posti	4	4 - 4'5
Empattement	Radstand	Wheelbase	Distancia entre ejes	Passo	2,400 m (7 ft 10 1/2 in.)	
Voie avant	Spur, vorn	Track front	Aucho de via delante	Carreggiata ant	1,260 m (4 ft 1 5/8 in.)	
Voie arrière	Spur, hinten	Track rear	Aucho de via trasera	Carreggiata post.	1,220 m (4 ft 0 in.)	
Longueur hors tout	Länge über alles	Length overall	Longitud maxima	Lunghezza massima	3,998 m (13 ft 1 3/8 in.)	
Largeur hors tout	Breite über alles	Width overall	Auchura maxima	Larghezza massima	1,524 m (5 ft 0 in.)	

MANUEL DE REPARATIONS  
REPARATURHANDBUCH  
REPAIR MANUAL  
MANUAL DE REPARACIONES  
MANUALE DI RIPARAZIONE

N° 546

OPERATIONS  
ARBEITSVORGÄNGE  
OPERATIONS  
OPERACIONES  
OPERAZIONI

AM - 000  
AMB - 000

AMI 6

BERLINE AM 2  
(Saloon)  
BREAK AMB 2  
(Estate)

5 - 1968



5 - 1968



CARACTERISTIQUES  
GENERALES  
(Suite)

ALLGEMEINE  
MERKMALE  
(Forts.)

GENERAL  
CHARACTERISTICS  
(Continued)

CARACTERISTICAS  
GENERALES  
(Continuacion)

CARATTERISTICHE  
GENERALI  
(Seguito)

BERLINE  
AM 2  
(Saloon)

BREAK  
AMB 2  
(Estate)

Hauteur hors tout (à vide)

Höhe über alles

Height overall (unladen)

Altura máxima de carro-  
cería (en vacío)

Altezza massima  
(a vuoto)

1,485 m  
(4 ft 10 1/2 in.)

1,520 m  
(4 ft 11 3/4 in.)

Garde au sol (en charge)

Bodenfreiheit ohne  
Belastung

Ground clearance  
(laden)

Distancia al suelo  
(en carga)

Distanza dal suolo  
(a carico)

0,160 m  
(6 1/4 in.)

0,130 m  
(5 1/8 in.)

Diamètre de braquage  
(environ)

Wendekreis -  $\phi$   
(ungefähr)

Turning diameter  
(approx.)

Diamétre de giro  
(aprox.)

Diametro di sterzata  
(circa)

11,400 m  
(37 ft 4 in.)

DIMENSIONS  
INTERIEURES

INNERE ABMESSUNGEN

INSIDE DIMENSIONS

DIMENSIONES  
INTERIORES

DIMENSIONI INTERNE

Longueur (à hauteur  
des dossiers)

Länge (in Höhe der  
Rückenlehne)

Length (at height of  
seat back)

Longitud (a altura  
del respaldo)

Lunghezza (all'altezza  
degli schienali)

1,910 m  
(64 ft 3 1/8 in.)

2,450 m  
(8 ft 0 3/8 in.)

Largeur (à hauteur  
des dossiers)

Breite (in Höhe der  
Rückenlehne)

Width (at height of  
seat back)

Anchura (a altura del  
respaldo)

Larghezza (all'altezza  
degli schienali)

1,340 m  
(4 ft 4 3/4 in.)

1,340 m  
(4 ft 4 3/4 in.)

1,300 m  
(4 ft 3 1/2 in.)

1,300 m  
(4 ft 3 1/8 in.)

Hauteur

Höhe

Height

Alto

Altezza

1,110 m  
(3 ft 7 3/4 in.)

1,110 m  
(3 ft 7 3/4 in.)

à l'avant  
à l'arrière

- vorn  
- hinten

- At the front  
- At the rear

- delantero  
- trasero

Anteriore  
Posteriore

MANUEL DE REPARATIONS  
REPARATURHANDBUCH  
REPAIR MANUAL  
MANUAL DE REPARACIONES  
MANUALE DI RIPARAZIONE

N° 546

OPERATIONS  
ARBEITSVORGÄNGE  
OPERATIONS  
OPERACIONES  
OPERAZIONI

AM - 000  
AMB - 000

AMI 6

BERLINE AM 2  
(Saloon)  
BREAK AMB 2  
(Estate)

5 - 1968



5 - 1968



CARACTERISTIQUES  
GENERALES  
(Suite)

ALLGEMEINE  
MERKMALE  
(Forts.)

GENERAL  
CHARACTERISTICS  
(Continued)

CARACTERISTICAS  
GENERALES  
(Continuacion)

CARATTERISTICHE  
GENERALI  
(Seguito)

BERLINE  
AM 2  
(Saloon)

BREAK  
AMB 2  
(Estate)

CAPACITES DE  
REMORQUAGE

Remorque sans dispositif  
de freinage

Remorque avec frein à  
inertie

Pente maximum pour  
démarrage en charge

Poids maxi sur galerie  
de toit

Poids du véhicule car-  
rossé en ordre de marche

- sur l'avant

- sur l'arrière

Charge utile

Poids total maxi  
autorisé en charge

- sur l'avant

- sur l'arrière

• Pour pneus 125 - 380 X

• Pour pneus 135 - 380 X

ZULÄSSIGE ANHÄNGE-  
LATEN

Ungebremst

Gebremst

Maxi. Steigung beim An-  
fahren unter voller  
Belastung

Zul. Dachlast

Leergewicht

- vorn

- hinten

Nutzlast

Zul. Gesamtgewicht

- vorn

- hinten

• Bei Reifen 125 - 380 X

• Bei Reifen 135 - 380 X

TOWING ABILITY

Trailer without brake

Trailer with overrun  
brake

Max. slope for starting

Max. load on roof rack

Unladen weight of vehi-  
cle in running order

- at the front

- at the rear

Load

Total laden weight

- at the front

- at the rear

• with 125 - 380 X tyres -

• with 135 - 380 X tyres -

CAPACIDAD DE  
REMOLQUE

Remolque sin dispositivo  
de freno

Remolque con freno de  
inercia

Pendiente maxima para  
arrancar con carga com-

Peso maximo sobre porta  
equipaje en el techo

Peso del réhículo en  
orden de marcha

- sobre parte delantera

- sobre parte trasera

Carga util

Peso total maximo  
autorizado en carga

- sobre parte delantera

- sobre parte trasera

• Para neumaticos 125 - 380 X -

• Para naumaticos 135 - 380 X -

CAPACITA' DI TRAINO

—

Rimorchio con freno  
ad inerzia

Partenza a carico su  
pendenza massima

Peso massimo su porta-  
bagagli tetto

Peso a vuoto. in ordine  
di marcia

- sull'asse anteriore

- sull'asse posteriore

Carico utile

Peso totale massimo  
autorizzato a carico

- sull'asse anteriore

- sull'asse posteriore

• Per pneumatici 125 - 380 X

• Per pneumatici 135 - 380 X

250 Kg  
(550 lbs)

500 Kg  
(1100 lbs)

11 °  
(1 in 9)

30 Kg  
(66 lbs)

670 Kg  
(1474 lbs)

412 Kg  
(906 lbs)

258 Kg  
(567 lbs)

320 Kg  
(705 lbs)

990 Kg  
(2179 lbs)

520 Kg  
(1144 lbs)

520 Kg  
(1144 lbs)

695 Kg  
(1529 lbs)

415 Kg  
(913 lbs)

280 Kg  
(616 lbs)

320Kg 370 Kg  
(705lbs) (814lbs)

1015 Kg  
(2233 lbs)

1065 Kg  
(2343 lbs)

530 Kg  
(1166 lbs)

520 Kg  
(1144 lbs)

580 Kg  
(1276 lbs)

MANUEL DE REPARATIONS  
REPARATURHANDBUCH  
REPAIR MANUAL  
MANUAL DE REPARACIONES  
MANUALE DI RIPARAZIONE

N° 546

OPERATIONS  
ARBEITSVORGÄNGE  
OPERATIONS  
OPERACIONES  
OPERAZIONI

AM - 000  
AMB - 000

AMI 6

BREAK «CLUB» AMB 2 PA 5 - 1968  
(Estate) →  
BERLINE «CLUB» AM 2 PA 10 - 1968  
(Saloon) →

CARACTERISTIQUES GENERALES	ALLGEMEINE MERKMALE	GENERAL CHARACTERISTICS	CARACTERISTICAS GENERALES	CARATTERISTICHE GENERALI	BREAK AMB 2 PA (Estate)	BERLINE AM 2 PA (Saloon)
Désignation aux Mines	Technische Über- wachungsbezeichnung	Official symbol	Désignacion en la délé- gacion de industria	Denominazione di omologazione	AMB 2 PA	AM 2 PA
Appellation commerciale	Handelsbezeichnung	Commercial symbol	Denominacion comercial	Denominazione commerciale	AMI 6 BREAK	AMI 6
Symbole usine	Werksbezeichnung	Factory symbol	Simbolo de fabrica	Simbolo d'officina	AMB 2 PA	AM 2 PA
Date de sortie	Ausstoss-Datum	Introduced	Fecha de salida	Data di uscita	16.5.1968	1.10.1968
Genre : VP	Type : PKW	Type : Private car	Tipo : VP	Tipo : Berlina		
Puissance administrative	Steuer - PS	French fiscal rating	Potencia fiscal	Potenza fiscale	3 CV	
Nombre de places	Sitzplätze	Number of seats	Numero de plazas	Numero posti	4/5	4
Empattement	Radstand	Wheelbase	Distancia entre ejes	Passo	2,400 m (7 ft 10 1/2 in)	
Voie avant	Spur, vorn	Track front	Aucho de via delante	Carreggiata ant.	1,260 m (4 ft 1 5/8 in)	
Voie arrière	Spur, hinten	Track rear	Aucho de via trasera	Carreggiata post.	1,220 m (4 ft 0 in)	
Longueur hors tout	Länge über alles	Length overall	Longitud maxima	Lunghezza massima	3,998 m (13 ft 1 4/10 in)	
Largeur hors tout	Breite über alles	Width overall	Anchura maxima	Larghezza massima	1,554 m (5 ft 1 1/4 in)	

MANUEL DE REPARATIONS  
REPARATURHANDBUCH  
REPAIR MANUAL  
MANUAL DE REPARACIONES  
MANUALE DI RIPARAZIONE

N° 546

OPERATIONS  
ARBEITSVORGÄNGE  
OPERATIONS  
OPERACIONES  
OPERAZIONI

AM - 000  
AMB - 000

AMI 6

BREAK «CLUB» AMB 2 PA 5 - 1968  
(Estate) →  
BERLINE «CLUB» AM 2 PA 10 - 1968  
(Saloon) →

CARACTERISTIQUES  
GENERALES  
(Suite)

ALLGEMEINE  
MERKMALE  
(Forts.)

GENERAL  
CHARACTERISTICS  
(Continued)

CARACTERISTICAS  
GENERALES  
(Continuacion)

CARATTERISTICHE  
GENERALI  
(Seguito)

BREAK  
AMB 2 PA  
(Estate)

BERLINE  
AM 2 PA  
(Saloon)

Hauteur hors tout (à vide)

Höhe über alles

Height overall (unladen)

Altura máxima de carrocería (en vacío)

Altezza massima (a vuoto)

1,520 m  
(4 ft 11 3/4 in)1,485 m  
(4 ft 10 1/2 in)

Garde au sol (en charge)

Bodenfreiheit ohne Belastung

Ground clearance (laden)

Distancia al suelo (en carga)

Distanza dal suolo (a carico)

0,130 m  
(5 1/8 in)0,160 m  
(6 1/4 in)

Diamètre de braquage (environ)

Wendekreis - Ø (ungefähr)

Turning diameter (approx.)

Diamétre de giro (aprox.)

Diametro di sterzata (circa)

11,400 m  
(37 ft 4 in)

DIMENSIONS INTERIEURES

INNERE ABMESSUNGEN

INSIDE DIMENSIONS

DIMENSIONS INTERIORES

DIMENSIONI INTERNE

Longueur (à hauteur des dossiers)

Länge (in Höhe der Rückenlehne)

Length (at height of seat back)

Longitud (a altura del respaldo)

Lunghezza (all'altezza degli schienali)

2,450 m  
(8 ft 0 3/8 in)1,910 m  
(6 ft 3 1/8 in)

Largeur (à hauteur des dossiers)

Breite (in Höhe der Rückenlehne)

Width (at height of seat back)

Anchura (a altura del respaldo)

Larghezza (all'altezza degli schienali)

1,340 m  
(4 ft 4 3/4 in)1,340 m  
(4 ft 4 3/4 in)1,300 m  
(4 ft 3 1/8 in)1,300 m  
(4 ft 3 1/8 in)

Hauteur

Höhe

Height

Alto

Altezza

1,110 m  
(3 ft 7 3/4 in)1,110 m  
(3 ft 7 3/4 in)

à l'avant  
à l'arrière

Vorn  
Hinten

at the front  
at the rear

delantero  
trasero

anteriore  
posteriore

MANUEL DE REPARATIONS  
REPARATURHANDBUCH  
REPAIR MANUAL  
MANUAL DE REPARACIONES  
MANUALE DI RIPARAZIONE

N° 546

OPERATIONS  
ARBEITSVORGÄNGE  
OPERATIONS  
OPERACIONES  
OPERAZIONI

AM - 000  
AMB - 000

AMI 6

BREAK «CLUB» AMB 2 PA 5 - 1968  
(Estate) →  
BERLINE «CLUB» AM 2 PA 10 - 1968  
(Saloon) →

CARACTERISTIQUES  
GENERALES  
(Suite)

ALLGEMEINE  
MERKMALE  
(Fortés.)

GENERAL  
CHARACTERISTICS  
(Continued)

CARACTERISTICAS  
GENERALES  
(Continuacion)

CARATTERISTICHE  
GENERALI  
(Seguito)

BREAK  
AMB 2 PA  
(Estate)

BERLINE  
AM 2 PA  
(Saloon)

CAPACITES DE  
REMORQUAGE

ZULÄSSIGE  
ANHÄNGELASTEN

TOWING ABILITY

CAPACIDAD DE  
REMOLQUE

CAPACITA' DI TRAINO

Remorque sans dispositif  
de freinage

Ungebremst

Trailer without brake

Remolque sin dispositivo  
de freno

250 kg  
(550 lbs)

Remorque avec frein à  
inertie

Gebremst

Trailer with overrun brake

Remolque con freno de  
inercia

Rimorchio con freno ad  
inerzia

500 kg  
(1100 lbs)

Pente maximum pour  
démarrage en charge

Maxi.Steigung beim  
Anfahren unter voller  
Belastung

Max. slope for starting

Pendiente maxima para  
arrancar con carga

Partenza a carico su  
pendenza massima

11 %  
(1 in 9)

Poids maxi sur galerie  
de toit

Zul. Dachlast

Max. load on roof rack

Peso maximo sobre porta-  
équipage en el techo

Peso massimo su  
portabagagli tetto

30 kg  
(66 lbs)

Poids du véhicule  
carrossé en ordre de  
marche

Leergewicht

Unladen weight of vehicle  
in running order

Peso del vehiculo en  
orden de marcha

Peso a vuoto, in ordine  
di marcia

725 kg  
(1595 lbs)

680 kg  
(1496 lbs)

- sur l'avant  
- sur l'arrière

- vorn  
- hinten

- at the front  
- at the rear

- sobre parte delantera  
- sobre parte trasera

- sull'asse anteriore  
- sull'asse posteriore

440 kg  
(968 lbs)  
285 kg  
(627 lbs)

417 kg  
(917 lbs)  
263 kg  
(578 lbs)

Charge utile

Nutzlast

Load

Carga util

Carico utile

370 kg

320 kg

Poids total maxi. autorisé  
en charge

Zul. Gesamtgewicht

Total laden weight

Peso total maximo  
autorizado en cargo  
- sobre parte delantera

Peso totale massimo  
autorizzato a carico  
- sull'asse anteriore

1095 kg  
(2409 lbs)  
540 kg  
(1188 lbs)

1000 kg  
(2200 lbs)  
520 kg  
(1144 lbs)

- sur l'avant  
- sur l'arrière

- vorn  
- hinten

- at the front  
- at the rear

- sobre parte trasera

- sull'asse posteriore

580 kg  
(1276 lbs)

520 kg  
(1144 lbs)

1	MANUEL DE REPARATIONS REPARATURHANDBUCH REPAIR MANUAL MANUAL DE REPARACIONES MANUALE DI RIPARAZIONE	} N 546	OPERATIONS ARBEITSVORGANGE OPERATIONS OPERACIONES OPERAZIONI	} AMJ - 000	AMI 6 - BREAK - SERVICE - AMB 2 S 12-1968 (SERVICE VAN) →
---	---	---------	--	-------------	--

CARACTERISTIQUES GENERALES	ALLGEMEINE MERKMALE	GENERAL CHARACTERISTICS	CARACTERISTICAS GENERALES	CARATTERISTICHE GENERALI	- BREAK AMB 2 S - - SERVICE - VAN
Désignation aux Mines	Technische Überwachungsbezeichnung	Official symbol	Désignacion en la delegacion de industria	Denominazione di omologazione	AMB 2 S
Appellation commerciale	Handelsbezeichnung	Commercial symbol	Denominacion comercial	Denominazione commerciale	BREAK SERVICE
Symbole usine	Werksbezeichnung	Factory symbol	Simbolo de fabrica	Simbolo d'officina	AMU
Date de sortie	Ausstoss-Datum	Introduced	Fecha de salida	Data di uscita	13-12-1968
Genre : Camionnette	Type : PKW	Type : van	Tipo : Comercial	Tipo : Furgoncino	
Puissance administrative	Steuer-PS	French fiscal rating	Potencia fiscal	Potenza fiscale	3 CV
Nombre de places	Sitzplatze	Number of seats	Numero de plazas	Numero posti	2 3
Empattement	Radstand	Wheelbase	Distancia entre ejes	Passo	2,400 m (7 ft 10 1/2 in.)
Voie avant	Spur, vorn	Track front	Aucho de via delante	Carreggiata ant.	1,260 m (4 ft 1 5/8 in.)
Voie arrière	Spur, hinten	Track rear	Aucho de via trasera	Carreggiata post.	1,220 m (4 ft 0 in.)
Longueur hors tout	Lange über alles	Length overall	Longitud maxima	Lunghezza massima	3,998 m (13 ft 1 3/8 in.)



MANUEL DE REPARATIONS  
REPARATURHANDBUCH  
REPAIR MANUAL  
MANUAL DE REPARACIONES  
MANUALE DI RIPARAZIONE

N 546

OPERATIONS  
ARBEITSVORGÄNGE  
OPERATIONS  
OPERACIONES  
OPERAZIONI

AMU - 000

AMI 6 - BREAK - SERVICE - AMB 2 S 12-1968  
(SERVICE - VAN) →

CARACTERISTIQUES  
GENERALES  
(Suite)

ALLGEMEINE  
MERKMALE  
(Forts.)

GENERAL  
CHARACTERISTICS  
(Continued)

CARACTERISTICAS  
GENERALES  
(Continuacion)

CARATTERISTICHE  
GENERALI  
(Seguito)

- BREAK AMB 2 S -  
"SERVICE" VAN

Largeur hors tout

Breite über alles

Width overall

Anchura maxima

Larghezza massima

1,524 m  
(5 ft 0 in.)

Hauteur hors tout  
(à vide)

Höhe über alles

Height overall  
(unladen)

Altura maxima de carro-  
ceria (en vacío)

Altezza massima  
(a vuoto)

1,520 m  
(4 ft 11 3/4 in.)

Garde au sol (en charge)

Bodenfreiheit ohne  
Belastung

Ground clearance  
(laden)

Distancia al suelo  
(en carga)

Distanza dal suolo  
(a carico)

0,130 m  
(5 1/8 in.)

Diamètre de braquage  
(environ)

Wendekreis - ( )  
(ungefähr)

Turning diameter  
(approx.)

Diametro de giro  
(aprox.)

Diametro di sterzata  
(circa)

11,400 m  
(37 ft 4 in.)

DIMENSIONS INTE-  
RIEURES

INNERE ABMESSUNGEN

INSIDE DIMENSIONS

DIMENSIONES INTE-  
RIORES

DIMENSIONI INTERNE

Longueur (à hauteur  
des dossiers)

Länge (in Höhe der  
Rückenlehne)

Length (at height of  
seat back)

Longitud (a altura  
del respaldo)

Lunghezza (all'altezza  
degli schienali)

2,450 m  
(8 ft 0 3/8 in.)

Largeur (à hauteur  
des dossiers)

Breite (in Höhe der  
Rückenlehne)

Width (at height of  
seat back)

Anchura (altura del  
respaldo)

Larghezza (all'altezza  
degli schienali)

1,340 m | 1,150 m  
(4 ft 4 3/4 in.) | (3 ft 9 1/4 in.)

Hauteur moyenne

Höhe

Height average

Altura media

Altezza media

0,950 m  
(3 ft 1 3/8 in.)

à l'avant

vorn

at the front

delantero

anteriore

à l'arrière

hinten

at the rear

trasero

posteriore

MANUEL DE REPARATIONS  
REPARATUR HANDBUCH  
REPAIR MANUAL  
MANUAL DE REPARACIONES  
MANUALE DI RIPARAZIONE

N° 546

OPERATIONS  
ARBEITSVORGÄNGE  
OPERATIONS  
OPERACIONES  
OPERAZIONI

AMU - 000

AMI 6 - BREAK SERVICE AMB 2 S 12-1968  
(SERVICE VAN) →

CARACTERISTIQUES  
GENERALES  
(Suite)

ALLGEMEINE  
MERKMALE  
(Forts.)

GENERAL  
CHARACTERISTICS  
(Continued)

CARACTERISTICAS  
GENERALES  
(Continuacion)

CARATTERISTICHE  
GENERALI  
(Seguito)

BREAK AMB 2 S -  
SERVICE VAN

CAPACITES DE  
REMORQUAGE

Remorque sans dispo-  
sitif de freinage

Remorque avec frein  
à inertie

Pente maximum pour  
démarrage en charge

Poids maxi sur  
galerie de toit

Poids du véhicule car-  
rossé en ordre de marche  
sur l'avant

- sur l'arrière

Charge utile

Poids total maxi-  
e autorisé en charge

- sur l'avant

- sur l'arrière

ZULÄSSIGE  
ANHÄNGELASTEN

ungebremst

gebremst

Maxi. Steigung beim  
Anfahren unter voller  
Belastung

Zul. Dachlast

Leergewicht

- vorn

- hinten

Nutzlast

Zul. Gesamtgewicht

- vorn

- hinten

TOWING ABILITY

Trailer without brake

Trailer with overrun  
brake

Max. slope for starting

Max. load on roof rack

Unladen weight of vehi-  
cle in running order  
at the front

at the rear

Load

Total laden weight

at the front

at the rear

CAPACIDAD DE  
REMOLQUE

Remolque sin disposi-  
tivo de freno

Remolque con freno  
de inercia

Pendiente maxima para  
arrancar con carga  
completa

Peso maximo sobre porta-  
equipaje en el techo

Peso del vehículo en  
orden de marcha  
sobre parte delantera

sobre parte trasera

Carga util

Peso total maximo  
autorizado en carga  
Sobre parte delantera

Sobre parte trasera

CAPACITA' DI  
TRAINO

Rimorchio con freno  
ad inerzia

Partenza a carico su  
pendenza massima

Peso massimo su porta-  
bagagli tetto

Peso a vuoto, in ordine  
di marcia

-sull'asse anteriore

-sull'asse posteriore

Carico utile

Peso totale massimo  
autorizzato a carico  
- sull'asse anteriore

- sull'asse posteriore

250 kg  
(550 lbs)

500 kg  
(1100 lbs)

11  
(1 in 9)

30 kg  
(66 lbs)

695 kg  
(1529 lbs)

415 kg  
(913 lbs)

280 kg  
(615 lbs)

370 kg  
(814 lbs)

1065 kg  
(2343 lbs)

530 kg  
(1166 lbs)

580 kg  
(1276 lbs)

CARACTERISTIQUES  
GENERALES  
(suite)

ALLGEMEINE  
MERKMALE  
(Forts)

GENERAL  
CHARACTERISTICS  
(continued)

CARACTERISTICAS  
GENERALES  
(continuación)

CARATTERISTICHE  
GENERALI  
(seguito)

COTES PRINCIPALES - ALLGEMEINE ABMESSUNGEN - PRINCIPAL DIMENSIONS - COTAS PRINCIPALES - QUOTE PRINCIPALI

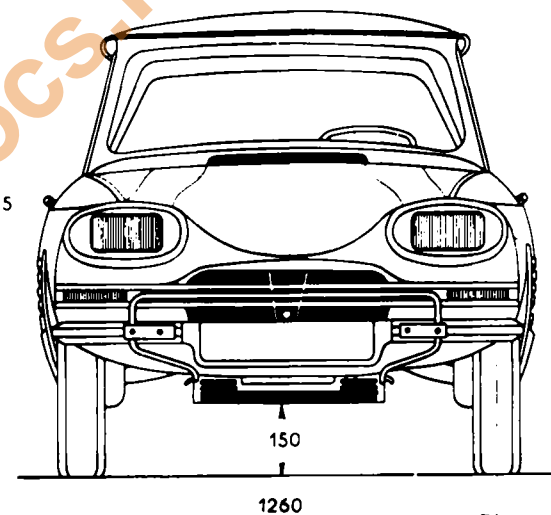
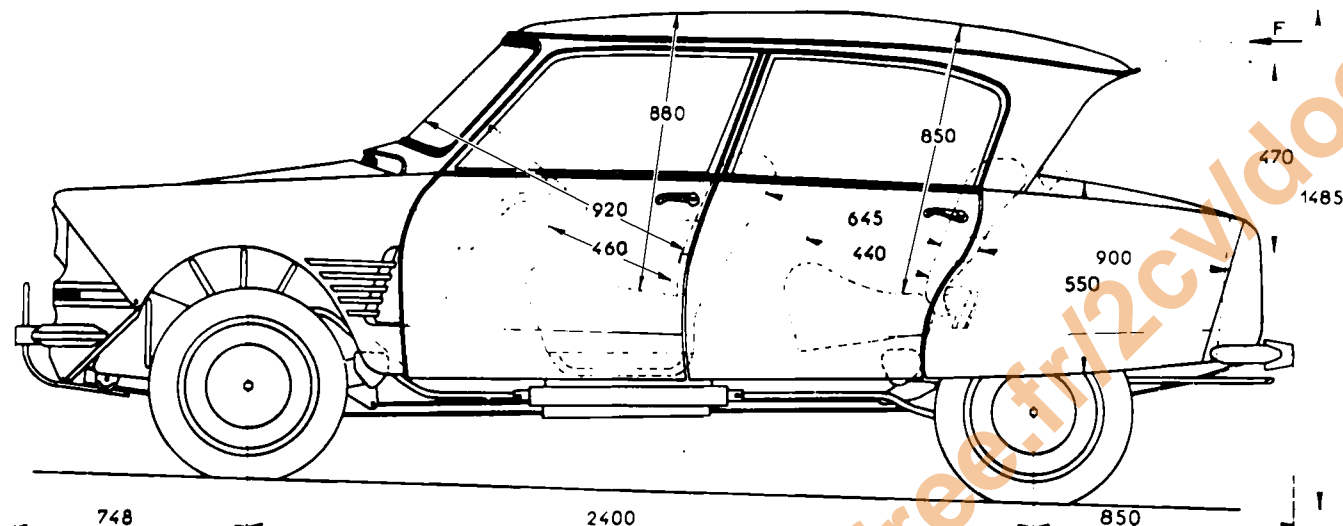

Vue suivant F

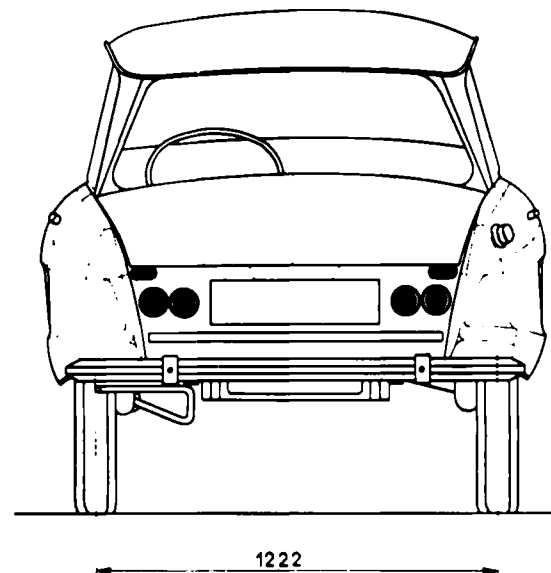
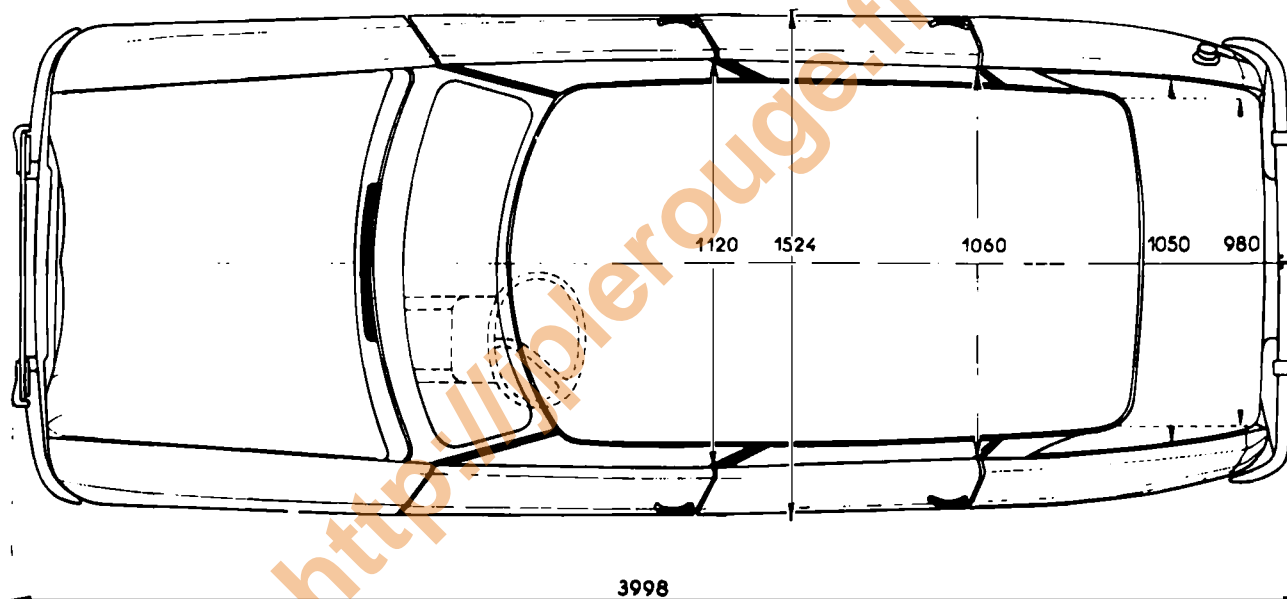

**CARACTERISTIQUES  
GENERALES**

(suite)

**ALLGEMEINE  
MERKMALE**

(Torts.)

**GENERAL  
CHARACTERISTICS**

(continued)

**CARACTERISTICAS  
GENERALES**

(continuación)

**CARATTERISTICHE  
GENERALI**

(seguito)

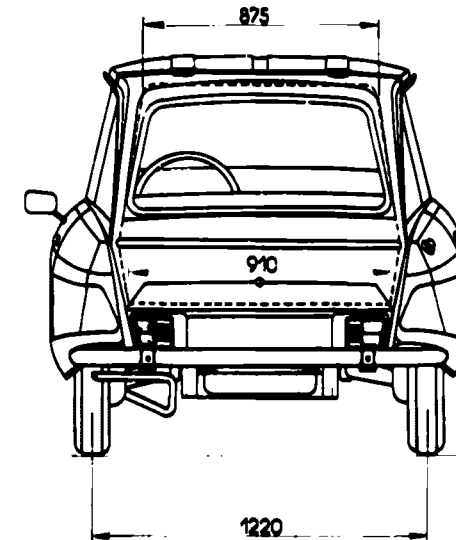
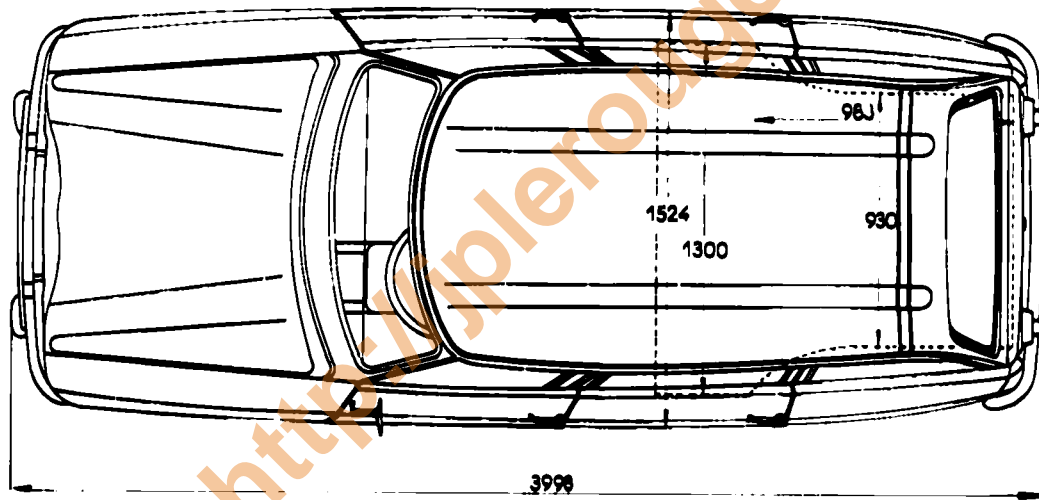
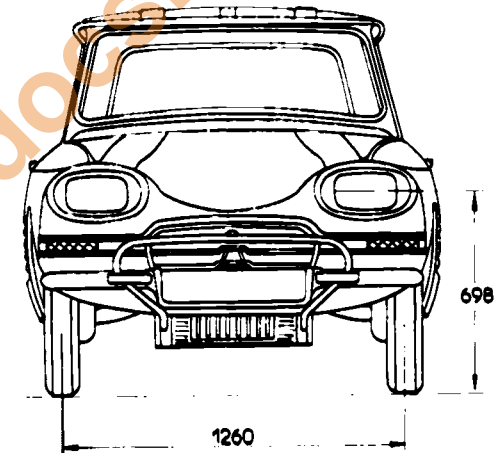
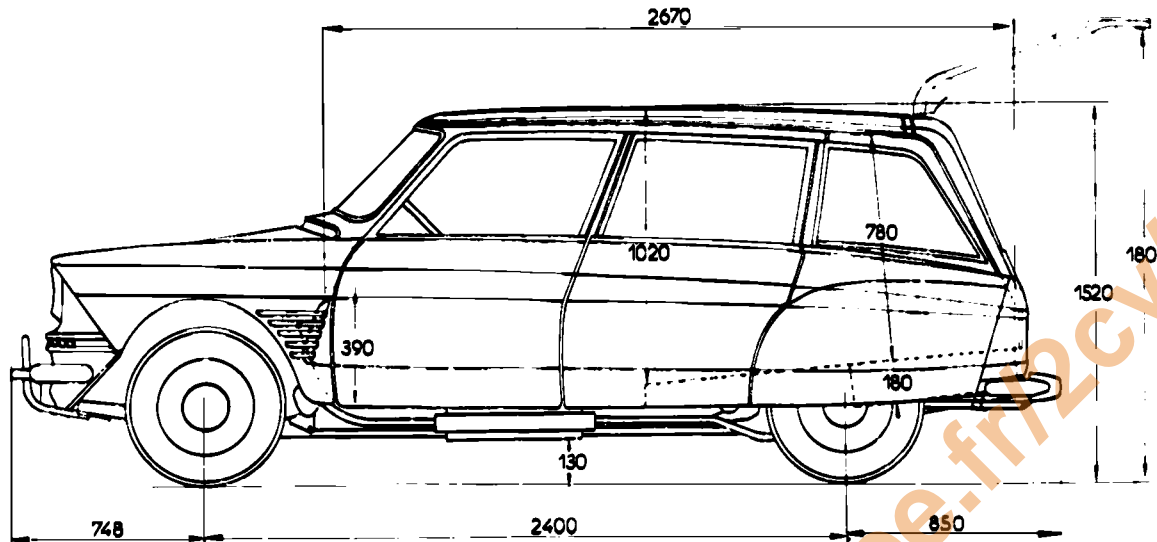
**COTES PRINCIPALES - ALLGEMEINE ABMESSUNGEN - PRINCIPAL DIMENSIONS - COTAS PRINCIPALES - QUOTE PRINCIPALI -**

MANUEL DE REPARATIONS REPARATURHANDBUCH REPAIR MANUAL MANUAL DE REPARACIONES MANUALE DI RIPARAZIONE	N 546	OPERATIONS ARBEITSVORGANGE OPERATIONS OPERACIONES OPERAZIONI	AM - 000 a AMB - 000 a AMU - 000	AMI 6 { BERLINE (AM 2) (Saloon) BREAK (AMB 2) (Estate) BREAK CLUB (AMB 2 PA) (Estate) BERLINE CLUB (AM 2 PA) (Saloon) BERLINE SERVICE (AMB 2S) (Van)	MOTEUR - MOTOR - ENGINE - MOTOR - MOTORE 35Ch
---	-------	--	--	---	---

CARACTERISTIQUES MOTEUR	MOTOR	ENGINE CHARACTERISTICS	CARACTERISTICAS DEL MOTOR	CARATTERISTICHE MOTORE	
Nombre de cylindres	Anzahl der Zylinder	Number of cylinders	Numero de cilindros	Numero cilindri	2
Alesage	Bohrung	Bore	Diametro	Alesaggio	74 mm
Course	Hub	Stroke	Carrera	Corsa	70 mm
Cylindree	Zylinderinhalt	Cubic capacity	Cilindrada	Cilindrata	602 cm <sup>3</sup>
Rapport volumétrique	Verdichtung	Ratio	Relacion de compresion	Rapporto di compressione	9:1
Puissance maxi.	Leistung	Max. HP	Potencia maxima	Potenza massima	{ 35 Ch S.A.E. à 5750 tr mn { 32 Ch D.I.N. à 5750 tr mn
Couple maxi.	Max. Drehmoment	Max. torque	Par motor maximo	Coppia massima	4,7 mkg S.A.E. à 4750 tr mn (33,9 ft lbs) 4,2 mkg D.I.N. à 4000 tr mn (30,3 ft lbs)
Ralenti	Leerlauf U min	Idling speed	Ralenti	Minimo	750 - 50 tr mn 0
<b>DISTRIBUTION</b>	<b>VENTILSTEUERUNG</b>	<b>VALVE TIMING</b>	<b>DISTRIBUCION</b>	<b>DISTRIBUZIONE</b>	
R.O.A	Einlass öffnet	Inlet valve opens A.T.D.C	Retraso apertura admision R.A.A	R.A.A	0°05'
R.F.A	Einlass schliesst	Inlet valve closes A.B.D.C	Retraso cierre admision R.C.A	R.C.A	49° 15'
A.O.E	Auslass öffnet	Exhaust valve opens B.B.D.C	Avance apertura escape A.A.E	A.A.S	35° 55'
R.F.E	Auslass schliesst	Exhaust valve closes A.T.D.C	Retraso cierre escape R.C.E	R.C.S	3° 30'

MANUEL DE REPARATIONS  
REPARATURHANDBUCH  
REPAIR MANUAL  
MANUAL DE REPARACIONES  
MANUALE DI RIPARAZIONE

N 546

OPERATIONS  
ARBEITSVORGANGE  
OPERATIONS  
OPERACIONES  
OPERAZIONI

AM-000 a  
AMB-000 a  
AM-100.4  
AM-100.6  
AM-112.0 a  
AMU-000

AMI 6

BERLINE (AM 2) (Saloon)  
BREAK (AMB 2) (Estate)  
BREAK CLUB (AMB 2 PA) (Estate)  
BERLINE CLUB (AM 2 PA) (Saloon)  
BERLINE SERVICE (AMB 2S) (Van)

MOTEUR - MOTOR - ENGINE - MOTOR - MOTORE 35Ch

**CARACTERISTIQUES  
MOTEUR  
(Suite)**

**MOTOR  
(Forts.)**

**ENGINE  
CHARACTERISTICS  
(Continued)**

**CARACTERISTICAS  
DEL MOTOR  
(Continuacion)**

**CARATTERISTICHE  
MOTORE  
(Seguito)**

**Jeux théoriques aux  
soupapes :**

- admission

- échappement

**Jeux pratiques aux  
culbuteurs :**

A froid

- admission

- échappement

Regler une soupape  
lorsque la soupape  
correspondante du  
cylindre oppose est  
ouverte au maximum.

**Prüfung der  
Steuerzeiten :**

- Einlass

- Auslass

**Ventilspiel :**

Kalt

- Einlass

- Auslass

Einstellen, wenn des  
entsprechende Ventil des  
entgegengesetzten  
Zylinders voll geöffnet ist.

**Theoretical valve  
clearance :**

- inlet

- exhaust

**Valve rocker  
clearances :**

Cold

- inlet

- exhaust

Adjust one valve when  
the corresponding valve  
on the opposite cylinder  
is fully open.

**Juego teórico de las  
válvulas :**

- admision

- escape

**Juego practico de los  
balancines :**

En frio

- admision

- escape

Regular una válvula  
cuando la válvula  
correspondiente del  
cilindro opuesto está  
abierta al máximo.

**Gioco teorico delle  
valvole :**

- aspirazione

- scarico

**Gioco pratico dei  
bilancieri :**

A freddo

- aspirazione

- scarico

Regolare una valvola  
quando la valvola  
corrispondente del  
cilindro opposto è aperta  
al massimo.

1 mm  
(0,039")1 mm  
(0,039")0,15 mm  
(0,006")0,15 mm  
(0,006")

## ALIMENTATION

KRAFTSTOFFVERSOR-  
GUNG

## FUEL SUPPLY

## ALIMENTACION

## ALIMENTAZIONE

RELLUMIX

S.E.V. ou GUIOT

MIOM

SOLEX

TYPE  
TYP  
TYPE  
TIPO  
TIPOREPERE  
MARKIERUNG  
MARK  
SENAL  
RIFERIMENTO

11-1968

→

30-6-1969

→

1-7-1969

→

26-35

CSIC

110

110<sup>1</sup>110<sup>2</sup>

26-35

SCIC

111

111<sup>1</sup>111<sup>2</sup>111<sup>2</sup>

Filtre à combustible

Kraftstofffilter

Fuel filter

Filtro de combustible

Filtro benzina

Pompe à essence

Kraftstoffpumpe

Fuel pump

Bomba de gasolina

Pompa benzina

Filtre à air et cartouche  
filtranteLuftfilter. u. Patrone  
FilterelementAir filter and filter  
elementFiltro de aire y cartucho  
filtranteFiltro dell'aria e  
cartuccia filtranteLe filtre doit être  
étanche sous une pression  
de 30 gr/cm<sup>2</sup>Das Filter muss dicht sein  
unter einem Druck von  
30 gr./cm<sup>2</sup>The filter must be air  
tight at a pressure of  
4,35 PSIEl filtro debe de ser  
hermetico bajo una  
presion de 30 gr./cm<sup>2</sup>Il filtro dev'essere a  
tenuta con una pressione  
di 30 gr/cm<sup>2</sup>

## CARBURATEUR

## VERGASER

## CARBURETTOR

## CARBURADOR

## CARBURATORE

Embrayage classique

Normalkupplung

Conventional clutch

Embrague normal

Frizione classica

Embrayage centrifuge

Fliehkraftkupplung

Centrifugal clutch

Embrague centrifugo

Frizione centrifuga

MANUEL DE REPARATIONS  
REPARATURHANDBUCH  
REPAIR MANUAL  
MANUAL DE REPARACIONES  
MANUALE DI RIPARAZIONE

N 546

OPERATIONS  
ARBEITSVORGANGE  
OPERATIONS  
OPERACIONES  
OPERAZIONI

AM - 000. a  
AM - 211 - 0 a

AMI 6 {  
BERLINE (AM 2) (Saloon)  
BREAK (AMB 2) (Estate)  
BREAK - CLUB (AMB 2 PA) (Estate)  
BERLINE - CLUB (AM 2 PA) (Saloon)  
BREAK - SERVICE (AMB 2 S) (Van)  
MOTEUR - MOTOR - ENGINE - MOTOR - MOTORE 35Ch

**CARACTERISTIQUES  
MOTEUR  
(Suite)**

**MOTOR  
(Forts.)**

**ENGINE  
CHARACTERISTICS  
(Continued)**

**CARACTERISTICAS  
DEL MOTOR  
(Continuacion)**

**CARATTERISTICHE  
MOTORE  
(Seguito)**

**ALLUMAGE**

Bobine

Allumeur { 10.1968  
10.1968

Point d'allumage  
8° avant P.M.H

Bougies

**GRAISSAGE**

Huile moteur

Contenance du carter  
- après vidange  
- après démontage des  
couverculasses  
- entre mini et maxi

Pression d'huile  
(huile à 80°C)

Filtre à huile  
(à tamis dans carter)

**REFROIDISSEMENT**

par air pulsé

**ZÜNDUNG**

Zündspule

Verteiler { 10.1968  
10.1968

Zündzeitpunkt  
8° Vor. O.T.

Zündkerzen

**SCHMIERUNG**

Motoröl

Fassungsvermögen normal  
- Nach Ölwechsel  
- Nach Abbau der  
Zylinderkopfdeckel  
- Zwischen mini-maxi

Öldruck  
(Öl bei 80°C)

Ölfilter  
(Siebfilter im Gehäuse)

**KÜHLUNG**

durch Luftgeblase

**IGNITION**

Coil

Contact breaker { 10.1968  
10.1968

Static advance  
8° R.T.D.C

Plugs

**LUBRICATION**

Engine oil

Sump capacity  
- After draining  
- After removing  
cyl. head cover.  
- Between min and maxi

Oil pressure  
(oil at 80°C)

Oil filter  
(gauze in sump)

**COOLING**

Air, fan - blown

**ENCENDIDO**

Bobina

Distribuidor de encendido { 10.1968  
10.1968

Punto de encendido  
8° antes P.M.S

Bujias

**LUBRICATION**

Aceite motor

Capacidad del carter  
- Después del vaciado  
- Después del desmontaje  
de las tapas de culata  
- Entre mínimo y máximo

Presión de aceite  
(aceite a 80°C)

Filtro de aceite  
(Tamiz en el carter)

**REFRIGERACION**

Por aire pulsado

**ACCENSIONE**

Bobina

Spinterogeno { 10.1968  
10.1968

Punto d'accensione  
8° dopo il P.M.S

Candele

**LUBRIFICAZIONE**

Olio motore

Capacità del carter  
- Per sostituzione  
- Dopo smontaggio  
dei coperchi testata  
- Tra minimo e massimo

Pressione olio motore  
(olio a 80°C)

Filtro olio  
(a reticella nel carter)

**RAFFREDDAMENTO**

Ad aria forzata

DUCELLIER 4009

DUCELLIER 605246 -  
DUCELLIER 605774 -

S.E.V Marchal 34 S

TOTAL Altigrade  
GT. spéciale autoroute 20W 40

2,2 L (3 1 2 pts Imp)

2,2 L (4.4 pts Imp)

0,5 L (7 8 pt Imp)

4 à 5 kg/cm<sup>2</sup> à 6000 tr/min  
(58 to 72 PSI at 6000 rpm)



## MOTEUR - MOTOR - ENGINE - MOTOR - MOTORE

COUPE HORIZONTALE  
DRAUFSICHT  
HORIZONTAL SECTION  
SECCION HORIZONTAL  
SEZIONE ORIZZONTALE

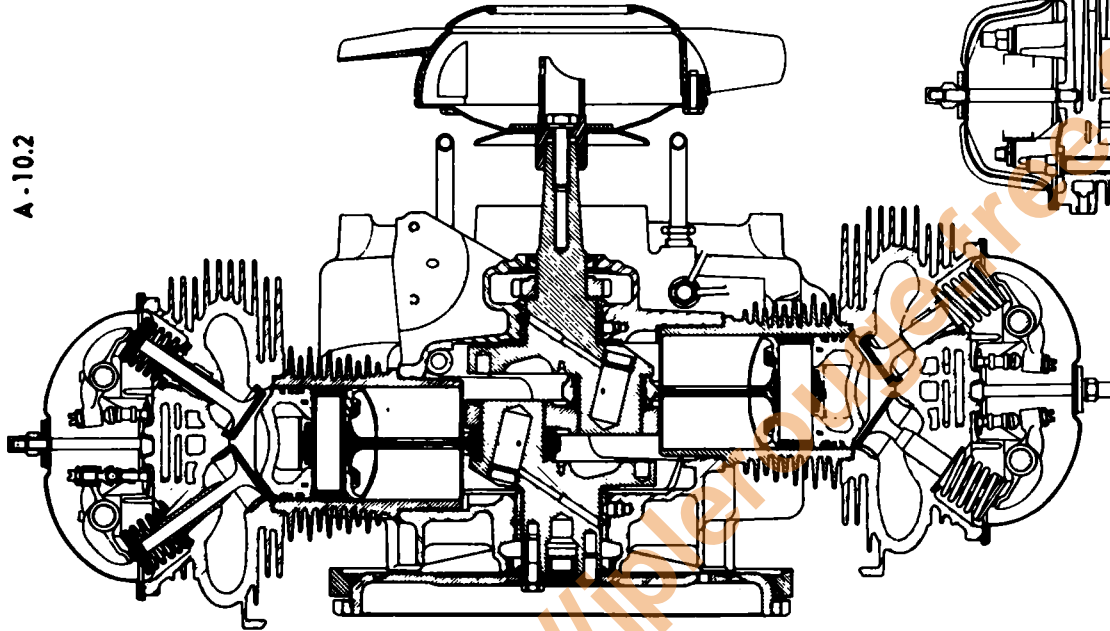

A. 10.2

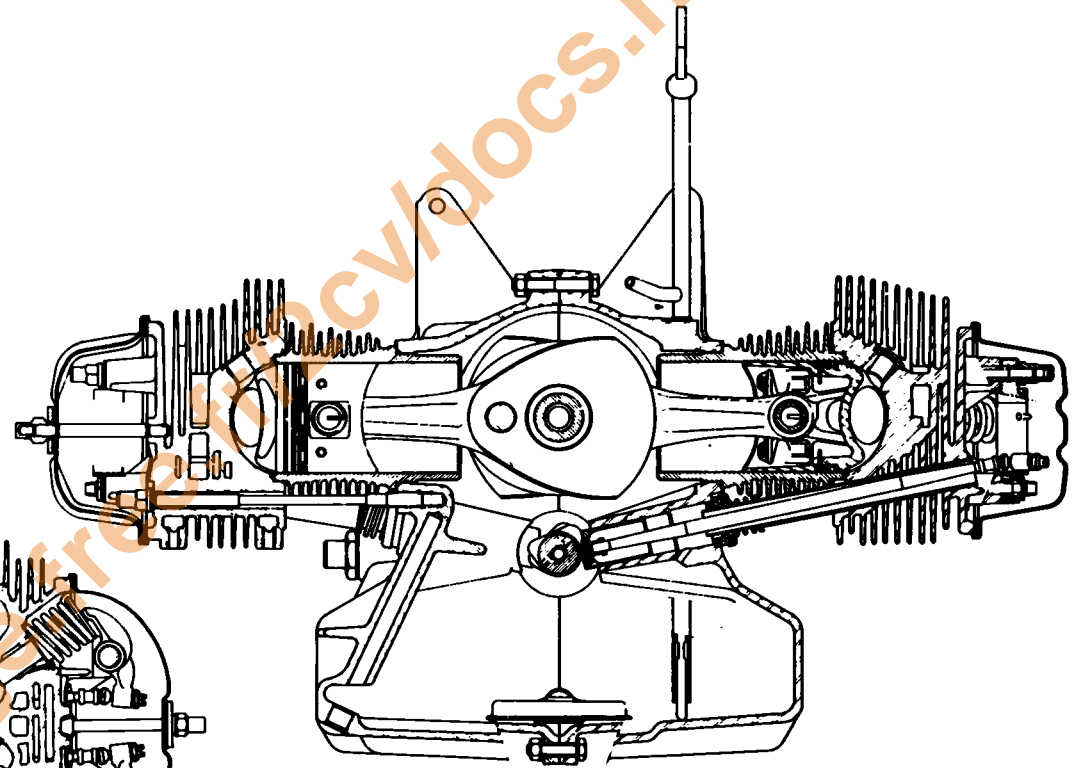

COUPE TRANSVERSALE  
QUERSCHNITT  
CROSS SECTION  
SECCION TRANSVERSAL  
SEZIONE TRASVERSALE

A. 10-6

MANUEL DE REPARATIONS  
REPARATURHANDBUCH  
REPAIR MANUAL  
MANUAL DE REPARACIONES  
MANUALE DI RIPARAZIONE

N 546

OPERATIONS  
ARBEITSVORGANGE  
OPERATIONS  
OPERACIONES  
OPERAZIONI

AM-100-6  
AM-112-1 a  
AM-112-6  
AM-300-0 a

AMI 6

AM 2  
AMB 2  
AMB 2 PA  
AM 2 PA  
AMB 2 S

## CULASSE

## SIEGES DE SOUPAPES

Largeur de la portee admis-  
sion et échappement

## GUIDES DE SOUPAPES

Alésage { Admission ↓  
(en bronze)  
Échappement ↑

ECROUS DE FIXATION  
DE CULASSES  
REMARQUE IMPORTANTE

Le serrage définitif des  
culasses ne se fait qu'après  
la pose et le serrage des  
tubulures d'admission et  
d'échappement

- Serrer progressivement  
dans l'ordre suivant :
- écrou supérieur avant
- écrou supérieur arrière
- écrou inférieur

1<sup>er</sup> serrage  
2<sup>e</sup> serrage

## ZYLINDERKOPF

## VENTILSITZ

Breite der Sitze Einlass-  
Auslass

## VENTILFÜHRUNGEN

Bohrung { Einlass ↓  
(IN BRONZE)  
Auslass ↑

ZYLINDERKOPFSCHRAU-  
BEN

## ACHTUNG:

Das Festziehen der Zylin-  
derkopfschrauben darf erst  
nach endgültiger Montage  
des Ansaugkrümmers ge-  
schehen

- Progressiv in folgender  
Reihenfolge
- vordere, obere Mutter
- hintere, obere Mutter
- untere Mutter

1 - Anziehen  
2 - Festziehen

## CYLINDER HEAD

## VALVE SEATS

Width of face inlet and ex-  
haust

## VALVE GUIDES

Bore { Inlet ↓  
(IN BRONZE)  
Exhaust ↑

CYLINDER HEAD  
SECURING NUTS  
IMPORTANT NOTE:

The final tightening of the  
cylinder heads must be  
done only after tightening  
the inlet and exhaust mani-  
folds

- Tighten progressively in  
the following order :
- upper front nut.
- upper rear nut.
- lower nut

1<sup>st</sup> tightening  
2<sup>nd</sup> tightening

## CULATA

## ASIENTOS DE VALVULAS

Ancho del asiento admision  
y escape

## GUIAS DE VALVULAS

Diaméto { Admisión ↓  
(DE BRONCE)  
Escape ↑

TUERCAS DE FIJACIÓN  
DE CULATASOBSERVACION IMPOR-  
TANTE:

El apriete definitivo de las  
culatas se hace una vez  
puestos y apretados los co-  
lectores de admisión y es-  
cape

- Apretar progresivamente  
en el orden siguiente :
- tuerca superior delantera
- tuerca superior trasera
- tuerca inferior

1<sup>o</sup> apriete  
2<sup>o</sup> apriete

## TESTATA

## SEDI VALVOLE

Larghezza della portata as-  
piraz.e scarico

## GUIDAVALVOLE

Alesaggio { Aspirazione ↓  
(IN BRONZO)  
Scarico = ↑

DADI DI FISSAGGIO  
TESTATEOBSERVAZIONE IMPOR-  
TANTE

Il serraggio definitivo delle  
testate va eseguito dopo  
riattacco e serraggio dei  
collettori di aspirazione e  
scarico

- Serrare progressivamente  
nell'ordine seguente :
- dado superiore anteriore
- dado superiore posteriore
- dado inferiore

1<sup>o</sup> serraggio  
2<sup>o</sup> serraggio

0,30 à 1.45 mm | 1 à 1,80 mm

8 0,020  
0,005 mm

8,5 0,005  
-0,010 mm

1 à 1,2 mkg (7 1 4 To 8 3 4 ft lbs)  
2 a 2,3 mkg (14 1 2 To 17 ft lbs)

Admission  
Einlass  
Inlet  
Admisión  
Aspirazione

Echappement  
Auslass  
Exhaust  
Escape  
Scarico

ADMISSION  
EINLASS  
INLET  
ADMISION  
ASPIRAZIONE

A.11.4

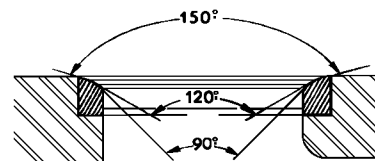

ECHAPPEMENT  
AUSLASS  
EXHAUST  
ESCAPE  
SCARICO

A.11.4

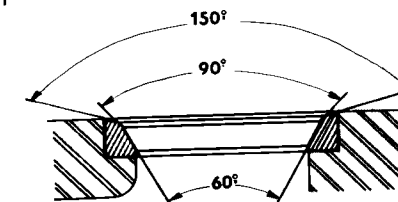

MANUEL DE REPARATIONS  
REPARATURHANDBUCH  
REPAIR MANUAL  
MANUAL DE REPARACIONES  
MANUALE DI RIPARAZIONE

N° 546

OPERATIONS  
ARBEITSVORGANGE  
OPERATIONS  
OPERACIONES  
OPERAZIONI

AM - 100 - 6  
AM - 112 - 1a  
AM - 112 - 6  
AM - 300 - 0a

AMI 6 }  
AM 2 }  
AMB 2 }  
AMB 2 PA }  
AM 3 PA }  
AMB 2 S }

**CARACTERISTIQUES  
MOTEUR**  
(Suite)

**MOTOR**  
(Forts.)

**ENGINE  
CHARACTERISTICS**  
(Continued)

**CARACTERISTICAS  
DEL MOTOR**  
(Continuacion)

**CARATTERISTICHE  
MOTORE**  
(Seguito)

**CULASSE (Suite)**

Serrage de l'écrou de fixation de couvre culasse

**ATTENTION** : jusque juillet 1968, les couvre-culasses sont dissymétriques

Au montage, placer le repère vers le haut - (Cercle frappé sur le bord du couvre-culasse)

**ZYLINDERKOPF (Forts.)**

Mutter des Zylinderkopfdeckels

**ACHTUNG** : Bis Juli 1968 waren die Zylinderkopfdeckel asymmetrisch

Bei der Montage muss die Markierung (Kreis am Rand des Zylinderkopfdeckels) nach oben zeigen (siehe Bild unten).

**CYLINDER HEAD**  
(Continued)

Tightening of the cylinder head cover nut.

**NOTE** : Until July 1968 the cylinder head covers are asymmetrical

When assembling, place the mark (a circle stamped on the edge of the cyl. head cover) Towards the top

HAUT - OBEN - TOP - ALTO - ALTO

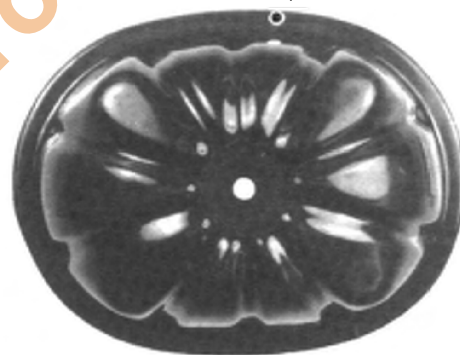

BAS UNTEN BOTTOM BAJO BASSO

**CULATA (Continuacion)**

Apriete de la tuerca de fijacion de la tapa de culata

**ATENCION** : Hasta julio 1968, las tapas de culatas son asimétricas

Al montaje, poner el punto de referencia (circulo acunado en el borde de la tapa de culata) hacia arriba

**TESTATA (Seguito)**

Serraggio dado di fissaggio coperchio testata

**ATTENZIONE** : Fino a luglio 1968, i coperchi testata non sono simmetrici

Al montaggio, collocare il riferimento (cerchio stampigliato sul bordo del coperchio testata) verso l'alto

0,5 à 0,7 mkg  
(3,6 TO 5 ft lbs)

## CARTER MOTEUR

Carter avec fixation de la pompe à essence à gauche-

Les 4 bossages d'appui du carter moteur sur un même plan

## DISTANCES

↓ Axe de vilebrequin  
↓ Pieds de centrage

↓ Axe de vilebrequin  
↓ Goujons  
- Identiques

ASSEMBLAGE DES 1/2 CARTERS  
SERRAGE :

Boulons d'assemblage

Ecrous des goujons

Ecrous des goujons

## MOTORGEHÄUSE

Motorgehäuse mit Benzin-pumpenbefestigung links-

Die 4 Auflagepunkte müssen auf einer Ebene liegen, zulässige Toleranz max. -

## ABSTAND

↓ Kurbelwelle  
↓ Zentrierstifte

↓ Kurbelwelle  
↓ Stehbolzen  
- Gleich max. Toleranz

VERBINDUNG DER GEHÄUSEHÄLFTEN  
ANZUGSMOMENT :

Anschlussbolzen

Stehbolzenmutter

Stehbolzenmutter

## CRANKCASE

Crankcase with left hand pétrol pump mounting

The 4 crankcase bosses are in the same plane to within

## CENTRE - DISTANCES

↓ Crankpin  
↓ Dowels

↓ Crankpin  
↓ Studs  
- Identical-to within

ASSEMBLY OF CRANK-CASE HALVES  
TIGHTENING :

Assembly bolts

Nuts on assembly studs

Nuts on assembly studs

## CARTER MOTOR

Carter con fijacion de la bomba de gasolina a izquierda

Los 4 abutamientos de apoyo del carter motor en un mismo plano

## DISTANCIAS

↓ Eje de cigüenal  
↓ Piés de centrage

↓ Eje de cigüenal  
↓ Esparragos  
- Identicos-

ACOPLAMIENTO DE LOS 1 2 CARTERS  
APRIETE :

Tornillos de acoplamiento

Tuercas de esparragos de acoplamiento

Tuercas de esparragos de acoplamiento

## CARTER MOTORE

Carter con fissaggio pompa benzina a sinistra

I 4 rilievi d'appoggio carter motore sono sullo stesso piano

## DISTANZE

↓ Asse albero motore  
↓ Grani di centraggio

↓ Asse albero motore  
↓ Prigionieri  
- Identici

ASSEMBLAGGIO DEI 1 2 CARTER  
SERRAGGIO :

Viti d'assemblaggio

Dadi dei prigionieri d'assemblaggio

Dadi dei prigionieri d'assemblaggio

à 0,10 mm près  
(aproxima)  
a 0,10 mm  
(circa)

à 0,10 mm près  
(aproxima)  
a 0,10 mm  
(circa)

φ 7 mm - 1,9 mkg | 14 ft lbs

φ 7 mm - 1,9 mkg | 14 ft lbs

φ 10 mm - 4,5 mkg | 33 ft lbs

MANUEL DE REPARATIONS  
REPARATURHANDBUCH  
REPAIR MANUAL  
MANUAL DE REPARACIONES  
MANUALE DI RIPARAZIONE

N° 546

OPERATIONS  
ARBEITSVORGÄNGE  
OPERATIONS  
OPERACIONES  
OPERAZIONI

AM - 100-6

AMI 6

AM 2  
AMB 2  
AMB 2 PA  
AM 2 PA  
AMB 2 S

## VILEBREQUIN

## KURBELWELLE

## CRANKSHAFT

## CIGÜEÑAL

## ALBERO MOTORE

Aucune rectification possible

Jeu latéral du vilebrequin  
(non réglable)

Bague d'étanchéité de palier arrière

Bague d'étanchéité de palier avant : retrait par rapport au carter

Epaisseur de la bague d'étanchéité en bout de vilebrequin :

montage avec douille à aiguilles

- montage avec bague auto-lubrifiante

Nachschleifen nicht möglich

Seitenspiel der Kurbelwelle  
(nicht einstellbar)

Dichtring des hinteren Lagers

Dichtring des vorderen Lagers : Rückstand im Verhältnis zum Gehäuse

Stärke des Dichtringes am Kurbelwellenende

- Einbau mit Nadellagerbüchse

- Einbau mit Selbstschmierbüchse

No grinding possible

End float of crankshaft (not adjustable)

Sealing bush of rear bearing

Sealing bush for front bearing : inset with relation to crankcase

Thickness of seal at end of crankshaft :

- needle - roller type

- self-lubricating bush type

Ninguna rectificación posible

Juego lateral del cigüeñal  
(no regulable)

Reten de estanqueidad del cojinete trasero

Reten de estanqueidad de cojinete delantero : retracción con relación al carter

Espesor del reten de estanqueidad en el terminal del cigüeñal :

- montaje con cojinete de agujas.

- montaje con casquillo auto-lubrificante

Nessuna rettifica possibile

Gioco assiale dell'albero motore (non regolabile)

Boccola di tenuta del supporto post.

Boccola di tenuta del supporto ant : rientrante rispetto al carter

Spessore della boccola di tenuta in testa all'albero motore :

- montaggio con boccola a rullini

- montaggio con boccola autolubrificante

0,07 à 0,14 mm

- Collet de la bague au contact du chanfrein du carter
- Dichtring in abfassung des Gehäuses ankleben
- Collar of bush in contact with chamfer on crankcase
- Pestaña del reten en contacto con el chaflán del carter
- Colletto della boccola a contatto dello smusso del carter

0,5 mm MAXI

3 mm

5 mm

**VILEBREQUIN**  
(suite)

Retrait de la douille à aiguilles de centrage d'arbre de commande par rapport à la face arrière du vilebrequin

**BIELLES**

- Jeu latéral des bielles (non démontables)
- Alésage des bagues de pied de bielles
- Alésage des bagues vendues par le Service des Pièces de Rechange
- Jeu maxi de l'axe de piston
- Différence de poids sur un même attelage

**KURBELWELLE**  
(Forts.)

Rückstand des Nadellagers zur Zentrierung der Primärwelle im Verhältnis zur hinter Fläche in der Kurbelwelle

**PLEUEL**

Seitenspiel (nicht demontierbar)  
Bohrung der Pleuelbüchse

Buchsen beim ET, erhältlich  
Bohrung ca

Maximalspiel des Kolbenbolzens.  
Unterschied der Gewichte zum Ausgleich der Unwucht

**CRANKSHAFT**  
(continued)

Inset of needle roller cage centring dowel of main shaft relation to rear face of crankshaft

**CONNECTING RODS**

End float of connecting rods (not capable of dismantling)  
Bore of small end bushes

Bore of bushes sold by our Spare Parts Dept.

Maximum clearance on gudgeon pin  
Difference in weight on the same set of rods

**CIGÜENAL**  
(continuación)

Retracción del cojinete de agujas de centrado del eje de mando con relación a la cara trasera del cigüenal

**BIELAS**

Juego lateral de las bielas (no desmontables)  
Diámetro de los casquillos de pie de biela  
Diámetro de los casquillos vendidos por el servicio de recambios  
Juego máxi. del eje de pistón  
Diferencia de peso en un mismo equipo motor

**ALBERO MOTORE**  
(seguito)

Rientranza della boccola a rullini di centroggio albero di comando rispetto alla faccia post. dell'albero motore

**BIELLE**

Gioco assiale della bielle (non smontabili)  
Alésaggio delle boccole del piede di biella  
Alésaggio delle boccole fornite dal Servizio Ricambi  
Gioco massimo dello spinotto  
Differenza di peso su uno stesso accoppiamento

5 mm

0,08 à 0,13 mm

20,005  $\pm$  0,011 / 0,006 mm

19,950 mm

0,018 mm

2,5 g maxi

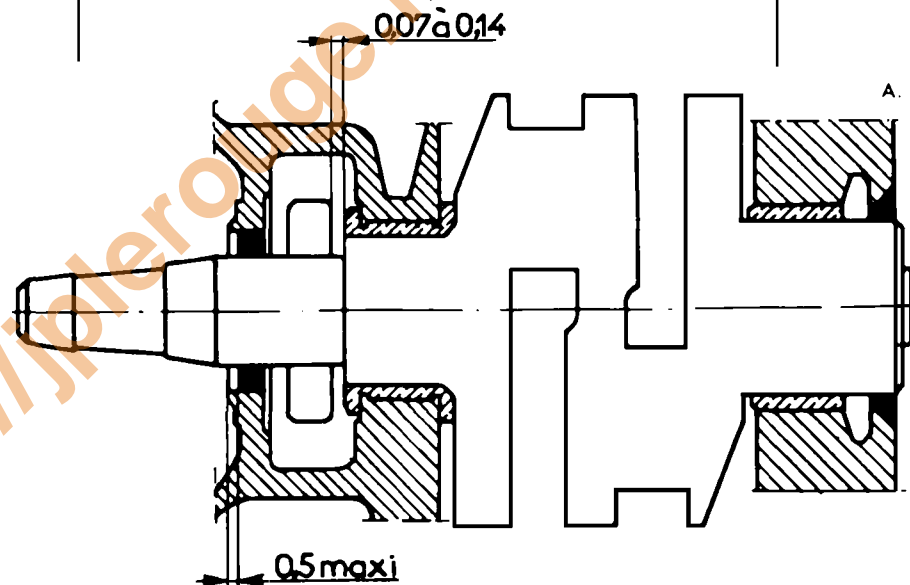

MANUEL DE REPARATIONS  
REPARATURHANDBUCH  
REPAIR MANUAL  
MANUAL DE REPARACIONES  
MANUALE DI RIPARAZIONE

N 546

OPERATIONS  
ARBEITSVORGÄNGE  
OPERATIONS  
OPERACIONES  
OPERAZIONI

AM 111 - 7

AMI 6

AM 2  
AMB 2  
AMB 2 PA  
AM 2 PA  
AMB 2 S

PISTONS ET SEGMENTS

KOLBEN UND KOLBENRINGE

PISTONS AND PISTON RINGS

PISTONES Y SEGMENTOS

PISTONI E SEGMENTI

	PISTONS KOLBEN PISTONS	PISTONES PISTONI	SEGMENTS · KOLBENRINGE · RINGS · SEGMENTOS · SEGMENTI			
	LARGEUR DE LA GORGE BREITE DER NUT WIDTH OF GROOVE ANCHURA DE LA RANURA LARGHEZZA DELLA GOLA	REPÈRE ABB. MARK SEÑAL RIFERIMENTO	NOMBRE ANZ. NUMBER NÚMERO NUMERO	EPAISSEUR STÄRKE THICKNESS ESPEJOR SPESSORE	JEU A LA COUPE SPIEL CLEARANCE AT GAP JUEGO EN EL CORTE GIOCO AL TAGLIO	
ETANCHEITE KOMPRESSIONSRING COMPRESSION RING ESTANQUEIDAD TENUTA	1,5 0,040 mm - 0,020	1	1	1,5 - 0,010 mm - 0,025	0,20 à 0,35 mm	
RACLEUR ABSTREIFRING SCRAPER RING RASCADOR RASCHIAOLIO	2 0,040 mm - 0,020	2	1	2 - 0,010 mm - 0,025	0,20 à 0,35 mm	
REFOULEUR ABWEISSRING OIL CONTROL RING ENGRASE COMPRESSIONE	4 0,030 mm - 0,010	3	1	4 - 0,010 mm - 0,022	0,15 à 0,30 mm	

## PISTONS

Repere sur piston

Sens de montage :

Fleche vers l'avant du vehicule ; 9 indique le rapport volumétrique

AXE DE PISTON  $\left. \begin{array}{l} L \\ \phi \end{array} \right\}$

## SEGMENTS

Le repere sur la partie supérieure des segments, indique :

1° Le sens du montage

Repere vers la partie supérieure du piston

2° La marque du fournisseur

Surépaisseur admise  
0,005 mm

Tierçage des segments :  
orienter les coupes à 120°

## KOLBEN

Markierung am Kolben

Einbaurichtung :

Pfeil nach vorn in Fahrtrichtung ; 9 zeigt die Verdichtung an

KOLBENBOLZEN  $\left. \begin{array}{l} L \\ \phi \end{array} \right\}$

## KOLBENRINGE

Die Markierung am oberen Teil der Kolbenringe zeigt an :

1° Die Einbaurichtung :

Markierung zum oberen Teil des Kolbens

2° Die Herstellerfirma

Zulässiges Übermass  
0,005 mm

Einbau der Kolbenringe um  
120° versetzt

## PISTONS

Mark on piston

Fitting method :

Arrow towards the front of the vehicle 9 indicates the compression ratio.

GUDGEON, PIN  $\left. \begin{array}{l} L \\ \phi \end{array} \right\}$

## PISTON RINGS

The mark on the upper part of the ring indicates :

1 St - The method of fitting

The mark towards the upper part of the piston

2 nd - The manufacturer's mark

Allowable oversize on thickness 0,005 mm

Positioning the ring gaps :  
arrange the gaps at 120°

## PISTONES

Punto de referencia sobre el pistón

Sentido de montaje :

Flecha hacia adelante del vehiculo ; 9 indica la relación volumétrica

EJE DE PISTÓN  $\left. \begin{array}{l} L \\ \phi \end{array} \right\}$

## SEGMENTOS

El punto de referencia en la parte superior de los segmentos, indica :

1° El sentido del montaje :

Punto de referencia hacia la parte superior del pistón

2° La marca del proveedor

Sobreespesor admitido  
0,005 mm

Montaje de los segmentos  
orientar los cortes a 120°

## PISTONI

Riferimento sul pistone

Senso di montaggio :

Freccia verso la parte anteriore del veicolo ; 9 indica il rapporto di compressione

SPINOTTO  $\left. \begin{array}{l} L \\ \phi \end{array} \right\}$

## SEGMENTI

Il riferimento sulla parte superiore dei segmenti indica :

1° Il senso di montaggio :

riferimento verso la parte superiore del pistone

2° La marca del fornitore

Sovraspessore ammesso  
0,005 mm

Orientamento dei segmenti :  
disporre i tagli a 120°

$\frac{AV}{9}$

$63,9 \begin{array}{l} - 0,1 \\ - 0,3 \end{array} \text{ mm}$

$20 \cdot 0,002 \text{ mm}$

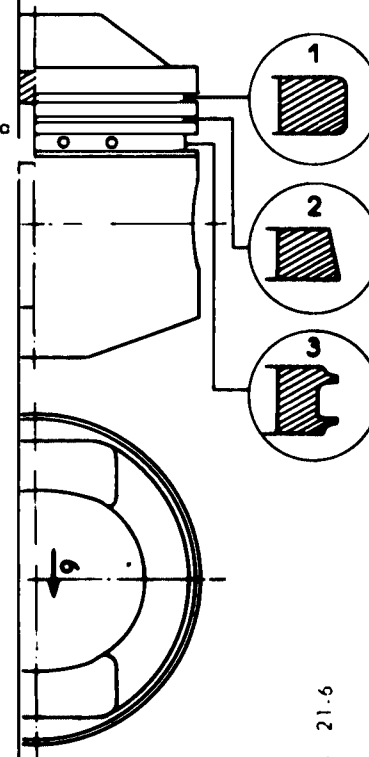



MANUEL DE REPARATIONS  
REPARATURHANDBUCH  
REPAIR MANUAL  
MANUAL DE REPARACIONES  
MANUALE DI RIPARAZIONE

N° 546

OPERATIONS  
ARBEITSVORGÄNGE  
OPERATIONS  
OPERACIONES  
OPERAZIONI

AM - 100 - 6  
AM - 112 - 1<sub>a</sub>  
AM - 112 - 6  
AM - 112 - 7  
AM - 120 - 0<sub>a</sub>

AMI 6

AM 2  
AMB 2  
AMB 2 PA  
AM 2 PA  
AMB 2 S

DISTRIBUTION	VENTILSTEUERUNG	VALVE TIMING	DISTRIBUCION	DISTRIBUZIONE	
<b>ARBRE A CAMES</b> En fonte (repère 42 entre 2 <sup>e</sup> et 3 <sup>e</sup> came)  Jeu latéral (non réglable)  Levée de cames  Variation sur une came (par rapport à l'axe de la pièce)	<b>NOCKENWELLE</b> Aus Guss (Markierung 42 zwischen 2. und 3. Nocke)  Seitenspiel (nicht einstellbar)  Nockenabstand  Toleranz der Nockenhohe (im Verhältnis zur Mittelachse der Welle)	<b>CAMSHAFT</b> Cast (marked 42 between 2 <sup>nd</sup> and 3 <sup>rd</sup> cam)  End float (not adjustable)  Cam lift  Variations on cam (in relation to centre line)	<b>ARBOL DE LEVAS</b> Fundido (marca de referencia 42 entre 2 <sup>a</sup> y 3 <sup>a</sup> leva)  Juego lateral (no regulable)  Levantamiento de leva  Variación sobre una leva (con relación aleje de la pieza)	<b>ALBERO DISTRIBUTORE</b> In ghisa (riferimento 42 tra 2 <sup>a</sup> 3 <sup>a</sup> camma)  Gioco assiale (non regolabile)  Alzata della camma  Variazione su una camma (rispetto all'asse dell'albero)	0,04 à 0,09 mm  6,237 ± 0,02 mm  0,02 mm maxi
<b>POMPE A HUILE</b>  Jeu latéral des pignons	<b>ÖLPUMPE</b>  Seitenspiel der Zahnräder	<b>OIL PUMP</b>  End float of pinions	<b>BOMBA DE ACEITE</b>  Juego lateral de los piñones	<b>POMPA DELL'OLIO</b>  Gioco assiale degli ingranaggi	0,02 à 0,10 mm
<b>POUSSOIRS</b>  Diamètre nominal Longueur	<b>STÖSSELBECHER</b>  Durchmesser Länge	<b>TAPPETS</b>  Nominal diameter Length	<b>EMPUJADORES</b>  Diamétre nominal Longitud	<b>PUNTERIA</b>  Diametro nominale Lunghezza	24 mm 42 ± 1 mm
<b>TIGE DE CULBUTEUR</b>  Longueur  Flèche maxi. au diamètre le plus fort	<b>STÖSSELSTANGEN</b>  Länge  Maximaler Schlag am gross-ten Durchmesser	<b>PUSH RODS</b>  Length  Maximum out of straight on largest diameter	<b>VARILLA BALANCIN</b>  Longitud  Flecha maxi al diametro más fuerte	<b>ASTA DEL BILANCIERE</b>  Lunghezza  Freccia massima sul diametro maggiore	286,3 <sup>+0,4</sup> / <sub>-1</sub> mm  0,2 mm maxi

6

## CULBUTEURS

## KIPPHEBEL

## ROCKERS

## BALANCINES

## BILANCIERI

Axe } Diamètre  
Entr'axe des trous  
de fixation

Achse } Durchmesser  
Abstand der  
Befestigungsbohrungen

Spindle } Diameter  
Centres of fixing  
holes

Eje } Diametro  
Entre ejes de los  
orificios de fijación

Perno } Diametro  
Interasse dei fori  
di fissaggio

14<sup>0</sup>  
-0,02 mm  
71,13 mm

Diamètre alesage du culbu-  
teur

Bohrung des Kipphebels

Bore diameter of rocker

Diámetro alojamiento del  
balancín

Diámetro alesaggio del bilan-  
ciere

14<sup>+0,07</sup>  
<sup>+0,03</sup> mm

Calage de la distribution i

Steuerzeiten der Ein- und  
Auslassventile

Valve opening Angles.

Calado de la distribución

Fasatura della distribuzione

R. O. A.

Einlass öffnet

Inlet valve opens

Retraso apertura admisión

R. A. A.

0° 05"

R. F. A.

Einlass schliesst

Inlet valve closes

A.T.D.C.

Retraso cierre admisión

R.A.A.

R. C. A.

49° 15'

A. O. E.

Auslass öffnet

Exhaust valve opens

A.B.D.C.

Avance apertura escape

R.C.A.

A. A. S.

35° 55'

R. F. E.

Auslass schliesst

Exhaust valve closes

B.B.D.C.

Retraso cierre escape

A.A.E.

R. C. S.

3° 30'

A.T.D.C.

R.C.E.

A. 12.3

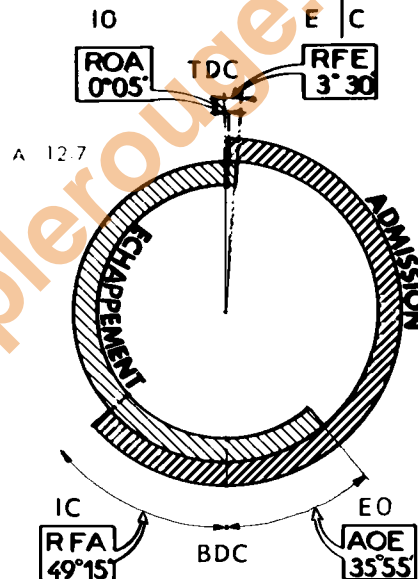
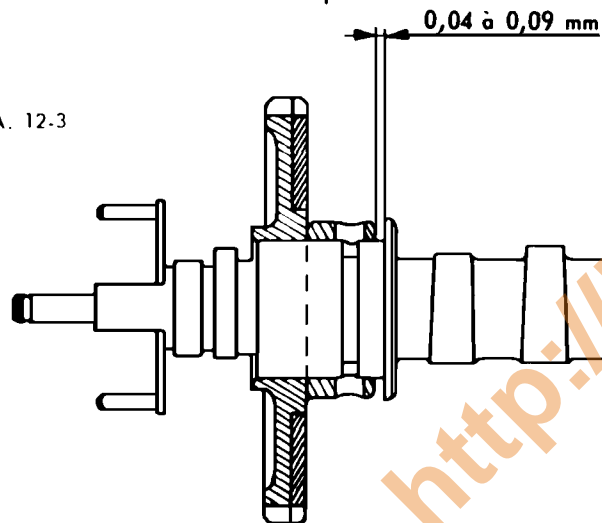

A. 12.8

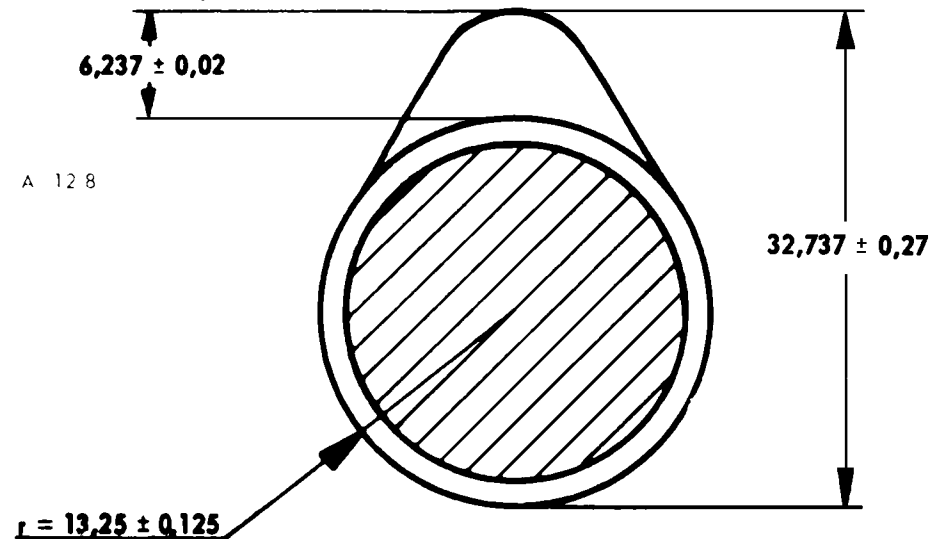

Soupapes à queue conique  
 Ventile mit konischem Schaft  
 Valves with taper stem  
 Valvulas de vástago conico  
 Valvole con gambo conica

Segments d'arrêt à 3 gorges  
 3 Nuten für Ventilkeile  
 3 groove cotters  
 Segmentos de reten de 3 ranuras  
 Rosette d'arresto a 3 gole

Joints d'étanchéité sur guides de soupapes  
 Dichtringe auf Ventildführungen  
 Seals on valve guides  
 Juntas de estanqueidad sobre guías de valvulas  
 Guarnizioni di tenuta sulle guidavalvole

## SOUPAPES · VENTILE · VALVE · VALVULAS · VALVOLE

Soupape admission  
 Einlassventil  
 Inlet valve  
 Valvula admisión  
 Valvola d'aspirazione

Soupape échappement  
 Auslassventil  
 Exhaust valve  
 Valvula escape  
 Valvola di scarico

Soupapes Ventile Valves Valvulas Valvole	Angle des portees Winkel Face angle Angulo de asientos Angolo delle portate	tete Teller Dia. (head) Cabeza Testa	· queue sous tête Schaft · Dia. (Stem) under head · vástago bajo cabeza gambo sottotesta	Longueur Länge Length Longitud Lunghezza
Admission Einlass Inlet Admisión Aspirazione	120°	40 mm	8 <sup>+0,020</sup> -0,035 mm	L <sup>1</sup> 88,5 <sup>+0,45</sup> -0,25 mm
Echappement Auslass Exhaust Escape Scarico	90°	34 mm	8,5 <sup>+0,035</sup> -0,050 mm	L <sup>2</sup> 86,95 <sup>+0,45</sup> -0,25 mm

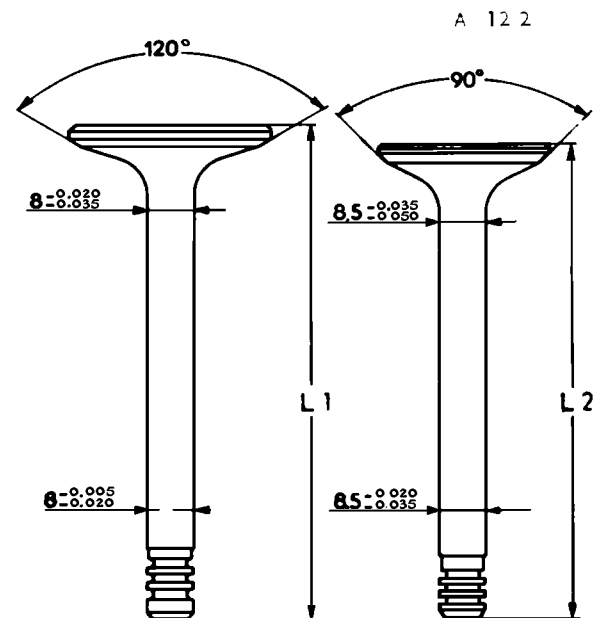

MANUEL DE REPARATIONS  
REPARATURHANDBUCH  
REPAIR MANUAL  
MANUAL DE REPARACIONES  
MANUALE DI RIPARAZIONE

N° 546

OPERATIONS  
ARBEITSVORGÄNGE  
OPERATIONS  
OPERACIONES  
OPERAZIONI

AM - 112 - 0a  
AM - 112 - 0a  
AM - 112 - 0a  
AM - 112 - 0a  
AM - 112 - 0a  
AM - 120 - 0a

AMI 6

AM 2  
AMB 2  
AMB 2 PA  
AM 2 PA  
AMB 2 S

**JEUX DES CULBUTEURS****JEUX THEORIQUES**

(Pour vérification de la distribution)

- admission
- échappement

**JEUX PRATIQUES :**

(à froid)

- admission
- échappement

Régler une soupape lorsque la soupape correspondante du cylindre opposé est ouverte

**VERIFICATION DUCALAGE**

Moteur froid

- Donner au culbuteur échappement un jeu de :
- (Soupape admission ouverte au maximum)
- Contrôler ce jeu au point d'allumage (pige .6 dans son logement) en faisant tourner le moteur dans le sens inverse de marche

Jeu à obtenir :

**VENTILSPIELE****VENTILSPIEL THEORETISCH**

(Zur Prüfung der Steuerzeit)

- Einlass
- Auslass

**VENTILSPIEL PRAKTISCH:**

(Kalt)

- Einlass
- Auslass

Ein Ventil einstellen, wenn das gleiche Ventil des entgegengesetzten Zylinders voll geöffnet ist.

**VENTILSTEUERUNGS-KONTROLLE**

Motor kalt

- Spiel am Kiphebel des Auslassventils :
- (Einlassventil ganz geöffnet)
- Zündzeitpunkt mit Hilfe des 6 mm - Stiftes zwischen Gehäuse und Schwungscheibe festlegen - Motor entgegen der Laufrichtung zurückdrehen
- Ventilspiel beträgt dann :

**VALVE ROCKER CLEARANCES****THEORETICAL CLEARANCE**

(For checking the timing)

- inlet
- exhaust

**RUNNING CLEARANCE :**

(engine cold)

- inlet
- exhaust

Adjust one valve when the corresponding valve of the opposite cylinder is fully open

**CHECKING THE SETTING**

Engine cold

- Give the exhaust rocker a clearance of :
- (with the inlet valve fully open)
- Check this clearance at the ignition static setting position (6 mm DIA. pin in position) by turning the engine back
- Clearance to be :

**JUEGOS DE LOS BALANCINES****JUEGOS TEORICOS:**

(Para verificación de la distribución)

- admision
- escape

**JUEGOS PRACTICOS :**

(en frio)

- admision
- escape

Hacer el reglaje de una valvula cuando la valvula correspondiente del cilindro opuesto esta abierta

**COMPROBACION DEL CALADO**

Motor frio

- Dejar al balancin de escape un juego de :
- (valvula admision abierta al maximo)
- Comprobar ese juego en el punto de encendido (calibre .6 en su alojamiento) haciendo girar el motor en sentido inverso de la marcha
- Juego à obtener :

**GIOCO DE BILANCIERI****GIOCO TEORICO**

(Per verifica della distribuzione)

- aspirazione
- scarico

**GIOCO PRATICO :**

(a freddo)

- aspirazione
- scarico

Regolare una valvola quando la valvola corrispondente del cilindro opposto è aperta.

**VERIFICA DELLA FASATURA**

Motore freddo

- Dare al bilanciere di scarico un gioco di :
- (valvola d'aspirazione aperta al massimo)
- Controllare il gioco al punto d'accensione (spina .6 nel suo alloggiamento) facendo ruotare il motore inversamente al senso di marcia.
- Gioco da realizzare :

1 mm (0,040")  
1 mm (0,040")

0,15 mm  
0,15 mm  
(0,006")

2 mm  
(0,080")

0,03 à 0,75 mm



MANUEL DE REPARATIONS  
REPARATURHANDBUSCH  
REPAIR MANUAL  
MANUAL DE REPARACIONES  
MANUALE DI RIPARAZIONE

N° 546

OPERATIONS  
ARBEITSVORGÄNGE  
OPERATIONS  
OPERACIONES  
OPERAZIONI

AM - 000 a  
AMB - 000.a  
AM - 112 - 6

AMI 6

AM 2  
AMB 2  
AMB 2 PA  
AM 2 PA  
AMB 2 S

RESSORTS DE SOUPAPES - VENTILFEDERN - VALVE SPRINGS - MUELLES DE VALVULAS - MOLLE DELLE VALVOLE

Ressort Federn Spring Muelle Molla	Longueur sous charge Länge unter Belastung Length under load Longitud bajo carga Lunghezza sotto carico	Charge Belastung Load Carga Carico	Longueur sous charge Länge unter Belastung Length under load Longitud bajo carga Lunghezza sotto carico	Charge Belastung Load Carga Carico
Exterieur Aussenfeder Outer Exterior Esterna	31,4 mm	28 ± 1,5 kg (61,7 lbs)	24,15 mm	42,5 ± 2 kg (93,6 lbs)
Intérieur Innenfeder Inner Interior Interna	24,4 mm	12 ± 1 kg (26,4 lbs)	17,15 mm	25 ± 1,5 kg (55,1 lbs)

**NOTE**

Ressorts de rappel des soupapes

- extérieur : enroulement à droite, longueur maxi à spires jointives.

- intérieur : enroulement à gauche, longueur maxi à spires jointives.

**ANM :**

Rückholfedern für Ventile

- aussen : Rechtswicklung, Länge bei anliegenden Wicklungen :

- innen : Linkswicklung Länge bei anliegenden Wicklungen :

**NOTE :**

Valve return spring :

- outer : right hand coil, maximum length compressed

- inner : left hand coil, maximum length compressed

**OBSERVACION :**

Muelle de retroceso de las valvulas

- exterior : enrollamiento a derecha, longitud maxi con las espiras juntas

- interior : enrollamiento a izquierdas, longitud maxi con las espiras juntas

**NOTA :**

Molla di richiamo valvola :

- esterna : avvolgimento destro, lunghezza massima con spire adiacenti

- interna : avvolgimento sinistro lunghezza massima con spire adiacenti

22,68 mm

15,39 mm



1	<b>MANUEL DE REPARATIONS</b> <b>REPARATURHANDBUCH</b> <b>REPAIR MANUAL</b> <b>MANUAL DE REPARACIONES</b> <b>MANUALE DI RIPARAZIONE</b>	N° 546	<b>OPERATIONS</b> <b>ARBEITSVORGÄNGE</b> <b>OPERATIONS</b> <b>OPERACIONES</b> <b>OPERAZIONI</b>	AM - 142 - 0 a AM - 142 - 1 a AM - 142 - 6 AM - 142 - 7	AMI 6	AM 2 AMB 2 AMB 2 PA AM 2 PA AMB 2 S
---	--	--------	---	--	-------	---

CARBURATEUR	VERGASER	CARBURETTOR	CARBURADOR	CARBURATORE	SOLEX
1 - 7 - 1969 →	1 - 7 - 1969 →	1 - 7 - 1969 →	1 - 7 - 1969 →	1 - 7 - 1969 →	1 - 7 - 1969 →
<b>TYPE</b> - Embrayage classique 26 - 35 CSIC - 110 <sup>2</sup> Embrayage centrifuge 26 - 35 SCIC - 1112	<b>TYP</b> - Normalkupplung 26 - 35 CSIC - 110 <sup>2</sup> Fliehkraftkupplung 26 - 35 SCIC - 1112	<b>TYPE</b> - Conventional clutch 26 - 35 CSIC - 110 <sup>2</sup> Centrifugal clutch 26 - 35 SCIC - 1112	<b>TIPO</b> - Embrague clasico 26 - 35 CSIC - 110 <sup>2</sup> Embrague centrifugo 26 - 35 SCIC - 1112	<b>TIPO</b> - Frizione classica 26 - 35 CSIC - 110 <sup>2</sup> Frizione centrifuga 26 - 35 SCIC - 1112	
REGLAGES	EINSTELLUNGEN	SETTINGS	REGLAJES	REGOLAZIONI	
1er corps 2è corps	1. Stufe 2. Stufe	Primary secondary	1er cuerpo 2è cuerpo		
- Buses 21 24 - Gicleurs principaux 125 75 - Porte-tube d'émulsion calibré 1 FI (145)* - Gicleur de ralenti 50 - Injecteur de pompe de reprise 40 - Ajustage d'automaticité 2AA(120) - Pointeau à ressort Siège 1,7 - Trous de progression 3 φ { 1 = 80 2 = 90 - Réglage du flotteur (joint monté sur le couvercle) 35 mm	- Lufttrichter 21 24 - Hauptdüsen 125 75 - Mischrohr 1 FI (145)* - Leerlaufdüse 50 - Pumpendüse 40 - Luftkorrekturdüse 2AA(120) - Schwimmernadel mit Feder Sitz 1,7 - Beschleunigungsbohrungen 3 mm φ { 1 = 80 2 = 90 - Einstellung des Schwimmers (Dichtung am Deckel eingebaut) 35 mm	- Chokes 21 24 - Main jets 125 75 - Emulsion-tube carrier 1 FI (145)* - Idling jet 50 - Accel. pump injector 40 - Air correction jet 2AA(120)* - Needle-valve with spring : 1,7 - Progression holes (three) { 1 = 80 dia 2 = 90 dia - Float position (gasket on cover) 35 mm	- Difusores 21 24 - Surtidores principales 125 75 - Porta tubo de de emulsion calibrado 1 FI (145)* - Surtidor de ralenti 50 - Inyector de bomba de reprise 40 - Ajuste de automaticidad 2AA(120)* - Aguja de muelle Asiento 1,7 - Orificios de progresion 3 φ { 1 = 80 2 = 90 - Reglage del flotador (junta montada sobre la tapa) 35 mm	- Coni diffusori 21 24 - Getti principali 125 75 - Portatubo d'emulsione calibrato 1 FI (145)* - Getto del minimo 50 - Iniettore della pompa di ripresa 40 - Calibratore d'automaticità 2AA(120)* - Valvola a spillo a molla Sede 1,7 - Fori di progressione 3 φ { 1 = 80 2 = 90 - Regolazione del galleggiante (guarnizione montata sul coperchio) 35 mm	
Valeurs moyennes	* Durchschnittswerte	* Average sizes.	* Valores medios	* Valori medi	



**REGLAGE DU RALENTI :**

- Vis de richesse : Amener le régime moteur à 750 T/mr. Visser lentement la vis de richesse jusqu'à ce que le moteur tourne irrégulièrement puis desserrer cette vis de 1/3 de tour.

**REGIME: Embrayage classique (26-35 CSIC) :**  $750 + \frac{50}{0}$  tr/mn

**Embrayage centrifuge (26-35 SCIC) :** à partir du «léchage» du tambour d'embrayage, desserrer la vis de butée de papillons de 1/8 de tour

**Frein de ralenti :** (embrayage centrifuge) temps de retour : 1 à 2 secondes -

**REGLAGE DES COMMANDES**

- Accélérateur : Pédale appuyée à fond (avec cale de 4 mm entre pédale et tapis de sol), jeu entre goupille et arrêt de câble 1,5 mm

- Starter : garde à la tirette 3 à 5 mm

**NOTE IMPORTANTE :** Pour les carburateurs montés avant le 1 - 7 - 1969

voir :

La note technique n° 92 A du 29 - 10 - 1968-

La note d'Information n° 119 du 2 janvier 1969-

**EINSTELLUNG D. LEERLAUFS :**

- Gemischregulierschraube : Motordrehzahl auf 750 U/min bringen. Die Gemischregulierschraube langsam einschrauben, bis d. Motor unregelmässig läuft, dann diese Schraube wieder um 1/3-Umdrehung lösen

**MOTORDREHZAHL :** Normalkupplung (26-35 CSIC) :  $750 + \frac{50}{0}$  U/min.

**Fliehkraftkupplung (26-35 SCIC)** Wenn die Kupplungstrommel mitgenommen wird, die Drosselklappenanschlagschraube um 1/8-Umdrehung lösen

**Leerlaufbremse :** (Fliehkraft-Kupplung) Rücklaufzeit : 1-2 Sekunden.

**EINSTELLUNG DER BETÄTIGUNGEN**

**Gashebel :** bei ganz durchgetretenem Pedal (mit Scheibe von 4 mm zwischen Pedal u. Bodenmatte) beträgt das Spiel zwischen Splint und Zughalterung 1,5 mm

- Starter : Spiel am Zug 3-5 mm

**WICHTIGE ANMERKUNG :** Bei Vergasern, die vor dem 1 - 7 - 1969 eingebaut wurden siehe Technische Rundschreiben und Technische Mitteilungen

**ADJUST THE IDLING :**

- Mixture screw : adjust engine speed to 750 rpm, Screw Mixture screw in slowly until engine begins to hunt, then unscrew Mixture screw 1/3 of a turn.

**IDLING SPEED :** Conventional clutch: (26-35 CSIC) 750 to 800 rpm

**Centrifugal clutch :** (26-35 SCIC) : Adjust the idling speed until the clutch drum just begins to drag, then undo the throttle stop screw by 1/8 of a turn

**Throttle-closing dashpot (centrifugal clutch) :** Closing delay : 1 to 2 secs

**ADJUSTMENT OF CONTROLS :**

**Accelerator :** - Pedal fully depressed (4 mm (5/32 IN) spacer between pedal and floor) clearance between pin and cable stop : -1.5 mm (1/16 in).

- Choke : Clearance between knob & guide : 3 to 5 mm ( $\frac{1}{8} - \frac{3}{16}$ )

**IMPORTANT :** - For carburetors fitted before 1 - 7 - 1969 see :

Tech Bulletin 92 A, 29.10.1968  
Inf. Bulletin 119, 2-1 1969

**REGLAJE DEL RALENTI :**

- Tornillo de riqueza : Poner el régimen del motor a 750 r.p.m. Apretar lentamente el tornillo de riqueza hasta que el motor gire irregularmente después aflojar este tornillo 1/3 de vuelta.

**REGIMEN: Embrague clásico (26-35 SCIC) :**  $750 + \frac{50}{0}$  r.p.m

**Embrague centrífugo (26-35 SCIC) :** a partir del «roce» del tambor de embrague, aflojar el tornillo del tope de mariposa a 1/8 de vuelta.

**Freno de ralenti :** (embrague centrífugo) tiempo de retorno : 1 a 2 segundos

**REGLAJE DE LOS MANDOS**

- Acelerador : Pedal pisado a fondo (con delga de 4 mm entre el pedal y el tapiz del suelo), juego entre la grupilla y el freno del cable 1,5 mm

- Starter : distancia al tirador 3 a 5 mm

**NOTA IMPORTANTE :** Para los carburadores montados antes del 1 - 7 - 1969 ver :

La nota técnica n° 92 A del 29 - 10 - 1968

La nota de información n° 119 del 2 de Enero 1969

**REGOLAZIONE DEL MINIMO :**

- Vite di regolazione miscela : Portare il regime motore a 750 giri/min. Avvitare lentamente la vite di regolazione miscela fino che il motore gira in modo irregolare poi allentare la vite di 1/3 di giro.

**REGIME: Frizione classica (26-35 CSIC) :**  $750 + \frac{50}{0}$  giri/min.

**Frizione centrifuga (26-35 SCIC) :** a partire dal «pattinamento» del tamburo di frizione, allentare la vite d'arresto farfalla di 1/8 di giro.

**Freno del minimo :** (frizione centrifuga) tempo di ritorno : 1 a 2 secondi.

**REGOLAZIONE DEI COMANDI**

- Acceleratore : Pedale premuto a fondo (con spessore da 4 mm tra pedale e tappeto del pianale), gioco tra copiglia ed arresto del cavo 1,5 mm

- Starter : gioco al tirante 3 a 5 mm

**NOTA IMPORTANTE :** Per i carburatori montati prima del 1 - 7 - 1969 vedere :

La Nota Tecnica N° 92-A del 29 - 10 - 1968

La Nota Informativa N° 119 del 2 gennaio 1969



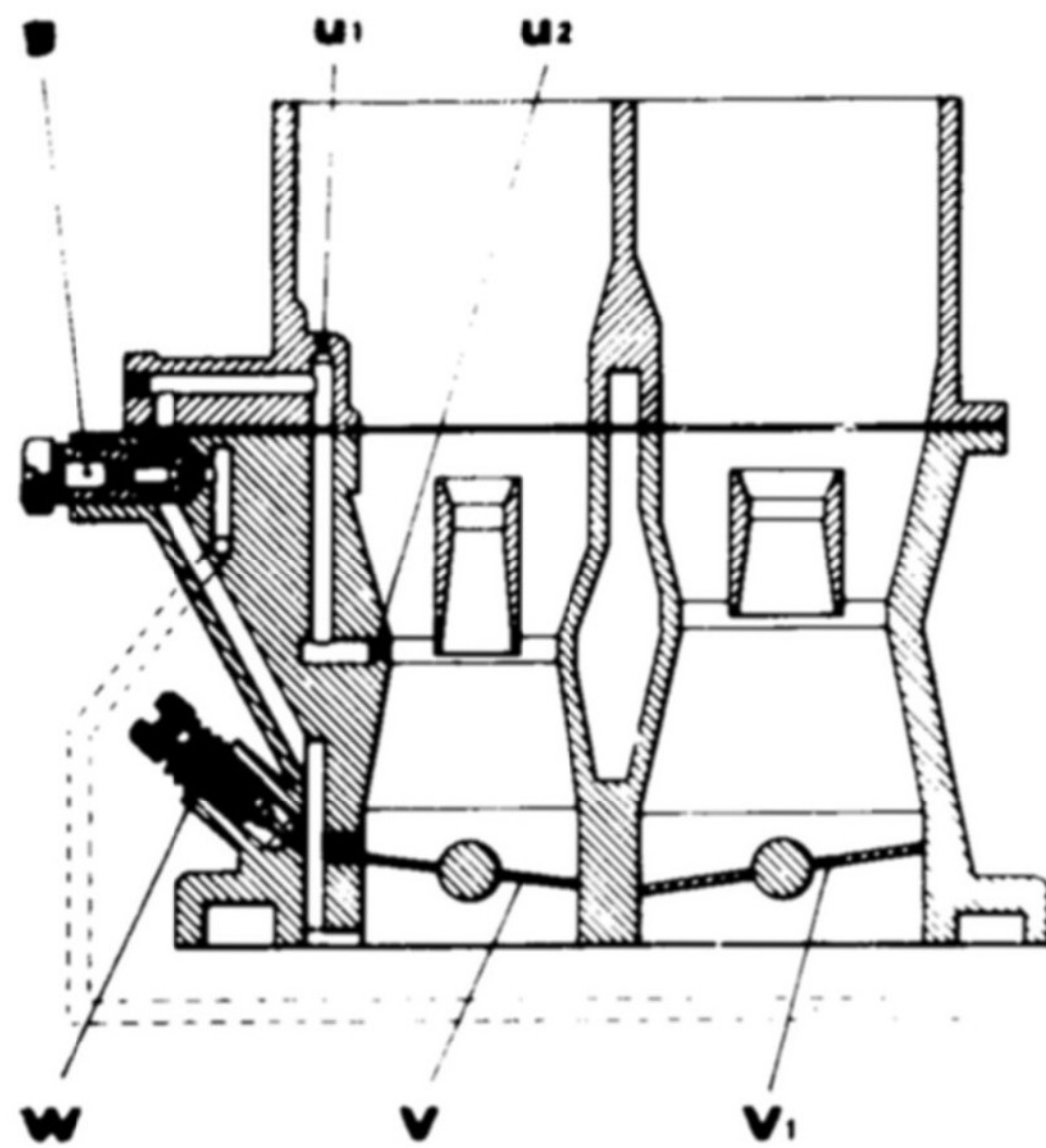

A. 14-3

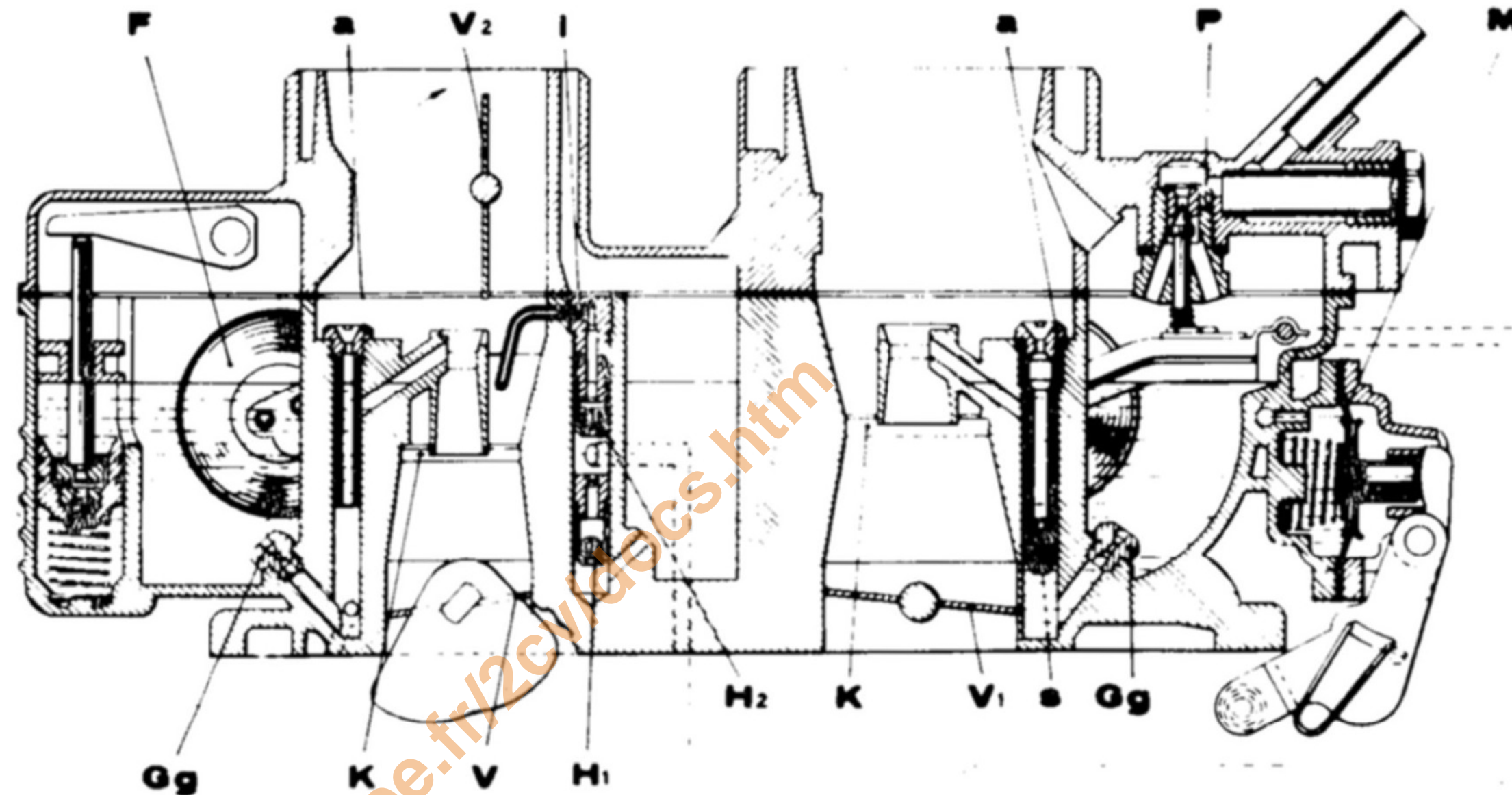

a	Ajustages d'automaticité	a	Luftkorrekturdüse	a	Correction jets	a	Ajuste de automaticidad	a	Calibratore aria di automaticità
F	Flotteur	F	Schwimmer	F	Float	F	Flotador	F	Galleggiante
Gg	Gicleurs d'alimentation	Gg	Hauptdüse	Gg	Main jets	Gg	Surtidor de alimentación	Gg	Getto d'alimentazione
g	Gicleur de ralenti.	g	Beschleunigerdüse	g	Pilot jet.	g	Surtidor de ralenti	g	Getto del minimo
H <sup>1</sup> H <sup>2</sup>	Sieges de bille	H <sup>1</sup> H <sup>2</sup>	Rückschlagventil	H <sup>1</sup> H <sup>2</sup>	Pump inlet valve.	H <sup>1</sup> H <sup>2</sup>	Asientos de bola	H <sup>1</sup> H <sup>2</sup>	Sede della sfera
i	Injecteur de pompe	i	Einspritzdüse	i	Pump injector	i	Inyector de bomba	i	Iniettore della pompa
K	Buses d'air.	K	Luftrichter	K	Choke tubes	K	Boquilla de aire	K	Diffusore aria
M	Membrane de pompe	M	Membrane der Pumpe	M	Pump membrane.	M	Membrana de la bomba	M	Membrana della pompa
P	Pointeau à ressort.	P	Schwimmernadelventil	P	Needle valve with spring.	P	Aguja con muelle	P	Valvola a spillo a molla
s	Tube d'émulsion.	s	Mischrohr	s	Emulsion tube.	s	Tubo de emulsión	s	Tubo di emulsione
u <sup>1</sup> u <sup>2</sup>	Orifices calibrés.	u <sup>1</sup> u <sup>2</sup>	Ausgleichsbohrung	u <sup>1</sup> u <sup>2</sup>	Calibrated orifices.	u <sup>1</sup> u <sup>2</sup>	Orificios calibrados	u <sup>1</sup> u <sup>2</sup>	Fori calibrati
V, V <sup>1</sup>	Papillons des gaz.	V, V <sup>1</sup>	Drosselklappe	V, V <sup>1</sup>	Throttles.	V, V <sup>1</sup>	Mariposas de gases	V, V <sup>1</sup>	Farfalle dei gas
V <sup>2</sup>	Volet de départ.	V <sup>2</sup>	Starterklappe	V <sup>2</sup>	Strangler.	V <sup>2</sup>	Mariposa de arranque	V <sup>2</sup>	Parzializzatore d'avviamento
W	Vis de richesse de ralenti	W	Leerlaufgemischregulier - Schraube	W	Idling Mixture Screw	W	Tornillo de riqueza del ralenti	W	Vite di regolazione miscela del minimo



1	<b>MANUEL DE REPARATIONS</b> <b>REPARATURHANDBUCH</b> <b>REPAIR MANUAL</b> <b>MANUAL DE REPARACIONES</b> <b>MANUALE DI RIPARAZIONE</b>	<b>OPERATIONS</b> <b>ARBEITSVORGÄNGE</b> <b>OPERATIONS</b> <b>OPERACIONES</b> <b>OPERAZIONI</b>	AM-141-4 AM-171-1 AM-171-3 AM-171-4 AM-171-6 AM-173-1 AM-175-1 AM-180-1	AMI 6	AM 2 AMB 2 AMB 2 PA AM 2 PA AMB 2 S
<b>ACCESSOIRES</b> <b>D'ALIMENTATION</b>	<b>KRAFTSTOFFZUFUHR</b>	<b>FUEL SUPPLY</b>	<b>ACCESORIOS DE</b> <b>ALIMENTACION</b>	<b>ACCESSORI DEL-</b> <b>L'ALIMENTAZIONE</b>	
<b>FILTRE A AIR</b> Filtre à air «Miofiltre» élément filtrant imprégné d'huile <b>NOTE</b> : Résonateur d'ad- mission et filtre à air in- corporés dans le même boi- tier  <b>POMPE A ESSENCE</b> - Contrôle d'étanchéité (air comprimé) - Pression de refoulement (à débit nul) - Dépassement de la tige de commande de la pompe (came en position mini) - Longueur de la tige de commande - Course de la tige de commande	<b>LUFTFILTER</b> Luftfilter «Miofiltre» Filterelement mit Öl im- prägniert <b>ANM</b> : Ansauggeräusch- dämpfer im gleichen Gehäuse  <b>BENZINPUMPE</b> Dichtigkeitskontrolle (Pressluft) Benzinpumpendruck (im Leerlauf) Überstand des Betätigungs- stössels der Pumpe (Nocke auf niedrigster Po- sition) Länge des Pumpenstössels Hub des Pumpenstössels	<b>AIR FILTER</b> Air filter «Miofiltre» filter element impregnated with oil <b>NOTE</b> : Resonance cham- ber and filter are in the same casing  <b>PETROL PUMP</b> Checking for leaks (compressed air) Output pressure (zero delivery) Pump operating rod stands proud.by (cam in min. position) Length of control rod Control rod travel	<b>FILTRO DE AIRE</b> Filtro de aire «Miofiltre» élémento filtrante impregna- do de aceite <b>OBSERVACION</b> : Resona- dor de admisión y filtro de aire incorporado en la mis- ma caja  <b>BOMBA DE GASOLINA</b> Control de estangueidad (aire comprimido) Presión de impulsión (con caudal nulo) Sobresaliente de la varilla de mando de la bomba (leva en posición mini) Longitud de la varilla de mando Carrera de la varilla de mando	<b>FILTRO DELL'ARIA</b> Filtro dell'aria «Miofiltre» elemento filtrante imbevuto d'olio <b>NOTA</b> : Silenziatore di aspirazione e filtro aria incorporati nella stessa scatola  <b>POMPA BENZINA</b> - Controllo della tenuta (aria compressa) - Pressione di mandata (erogazione nulla) - Sporgenza dell'asta di comando pompa (camma in posizione mini- ma) - Lunghezza asta di co- mando - Corsa asta di comando	<b>GUIOT</b> S.E.V. Marchal 800 gr/cm <sup>2</sup> (12 p.s.i) 200 gr/cm <sup>2</sup> (3 p.s.i) 1,2 mm mini  110,7 <sup>0</sup> / <sub>-0,1</sub> mm  2,6 <sup>0</sup> / <sub>-0,16</sub> mm



2	<p>MANUEL DE REPARATIONS REPARATURHANDBUCH REPAIR MANUAL MANUAL DE REPARACIONES MANUALE DI RIPARAZIONE</p>	<p>OPERATIONS ARBEITSVORGÄNGE OPERATIONS OPERACIONES OPERAZIONI</p>	<p>AM 175-1 AM 180-1</p>	<p>AMI 6</p>	<p>AM 2 AMB 2 AMB 2 PA AM 2 PA AMB S</p>
<p><b>RESERVOIR A ESSENCE</b></p> <ul style="list-style-type: none"> <li>- Capacité (litres)</li> <li>- Element filtrant</li> </ul> <p><b>JAUGE A ESSENCE</b></p> <p>Rhéostat de jauge</p> <p><b>NOTE :</b> Par la trappe du réservoir, vérifier que le tube d'alimentation se trouve en ligne avec l'extrémité du tube plongeur. Si le raccord caoutchouc est monté en contrainte il se rompra très rapidement.</p> <p><b>TUBULURE ADMISSION ET ECHAPPEMENT</b></p> <ul style="list-style-type: none"> <li>- Défaut de planéité de la face d'appui des brides de fixation</li> <li>- Serrage des écrous des brides de fixation</li> <li>- Serrage des demi-colliers sur tubes d'échappement</li> </ul>	<p><b>KRAFTSTOFFTANK</b></p> <ul style="list-style-type: none"> <li>- Inhalt (Liter)</li> <li>- Kraftstofffilter</li> </ul> <p><b>KRAFTSTOFFANZEIGE</b></p> <p>Rhéostat</p> <p><b>ANM. :</b> Durch die Zugangs- klappe zum Tank hindurch kontrollieren, ob sich das Zufuhrrohr mit dem Ende des Tauchrohres in einer Linie befindet. Wenn die Gummiverbindung so eingebaut ist, dass sie verkantet ist, wird sie sehr schnell brechen.</p> <p><b>EIN- UND AUSLASS- KRÜMMER</b></p> <ul style="list-style-type: none"> <li>- Planheitstoleranz der Auflageflächen der Befestigungsflansche</li> <li>- Anzugsmoment der Muttern der Befestigungsflansche</li> <li>- Anzugsmoment der Schellenhälften an den Auslassrohren</li> </ul>	<p><b>PETROL TANK</b></p> <ul style="list-style-type: none"> <li>- Capacity (litres)</li> <li>- Filter element</li> </ul> <p><b>PETROL GAUGE</b></p> <p>Gauge rheostat</p> <p><b>NOTE :</b> Remove the access panel and ensure that the rubber pipe is in line with the metal outlet pipe. If the rubber pipe is twisted or bent, it will break rapidly.</p> <p><b>INLET AND EXHAUST MANIFOLD</b></p> <ul style="list-style-type: none"> <li>- Flange faces to be flat to within</li> <li>- Tightening of flange nuts</li> <li>- Tightening of manifold half collars</li> </ul>	<p><b>DEPOSITO DE GASOLINA</b></p> <ul style="list-style-type: none"> <li>- Capacidad (litros)</li> <li>- Elemento filtrante</li> </ul> <p><b>INDICADOR DE GASOLINA</b></p> <p>Reóstato de indicador</p> <p><b>NOTA :</b> Por el registro del depósito, verificar que el tubo de alimentación se encuentra en línea con la extremidad del tubo sumergido. Si el racor de goma se monta en contracción, se romperá muy rápidamente.</p> <p><b>COLECTOR ADMISIÓN Y ESCAPE</b></p> <ul style="list-style-type: none"> <li>- Defecto de planeidad de la cara de apoyo de las bridas de fijación</li> <li>- Aprieto de las tuercas de las bridas de fijación</li> <li>- Aprieto de los medio-collares sobre los tubos de escape</li> </ul>	<p><b>SERBATOIO CARBURANTE</b></p> <ul style="list-style-type: none"> <li>- Capacità (litri)</li> <li>- Elemento filtrante</li> </ul> <p><b>INDICATORE LIVELLO</b></p> <p>Reostato dell'indicatore</p> <p><b>NOTA :</b> Dal coperchio del serbatoio, verificare che il tubo d'alimentazione si trovi allineato con l'estemita del tubo pescante. Se il manicotto di gomma è montato di sbieco, esso si romperà molto rapidamente.</p> <p><b>COLLETTORE DI ASPIRAZIONE - SCARICO</b></p> <ul style="list-style-type: none"> <li>- Falsa planarità delle facce d'appoggio delle flange di fissaggio</li> <li>- Serraggio dadi delle flange di fissaggio</li> <li>- Serraggio mezzi collari sui tubi di scarico</li> </ul>	<p>25 (5 ½ Galls. Imp) Relumix</p> <p>12 Volts ED. - Jaeger</p> <p>0,1 mm</p> <p>1,5 mkg (10,8 ft lbs) 1 à 2 mkg (7,2 TO 8,7 ft lbs)</p>



- AVANCE ALLUMEUR
- FRÜHZÜNDUNG VERTEILER-GRADE
- ADVANCE, CONTACT BREAKER
- CURVA DE AVANCE DEL DISTRIBUIDOR
- ANTICIPO SPINTEROGENO

A. 21-53

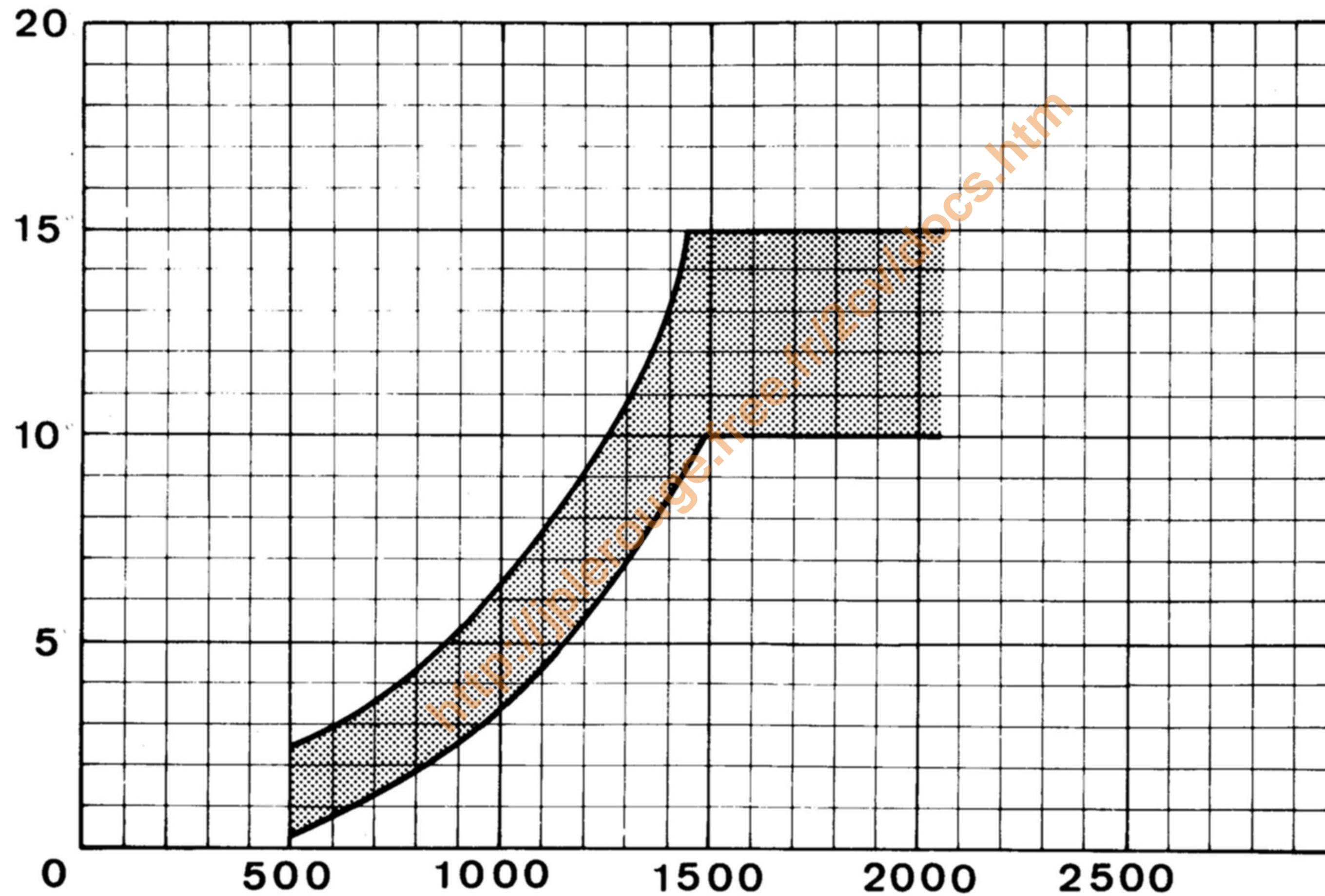

- Tr/mn ALLUMEUR
- U'/min. VERTEILER
- R.P.M. CONTACT BREAKER
- R.P.M. DEL DISTRIBUIDOR
- GIRI/min. SPINTEROGENO



RHEOSTAT DE JAUGE - RHEOSTAT - GAUGE RHEOSTAT  
 RÉOSTÁTÓ DE INDICADOR - REOSTATO DELL'INDICATORE

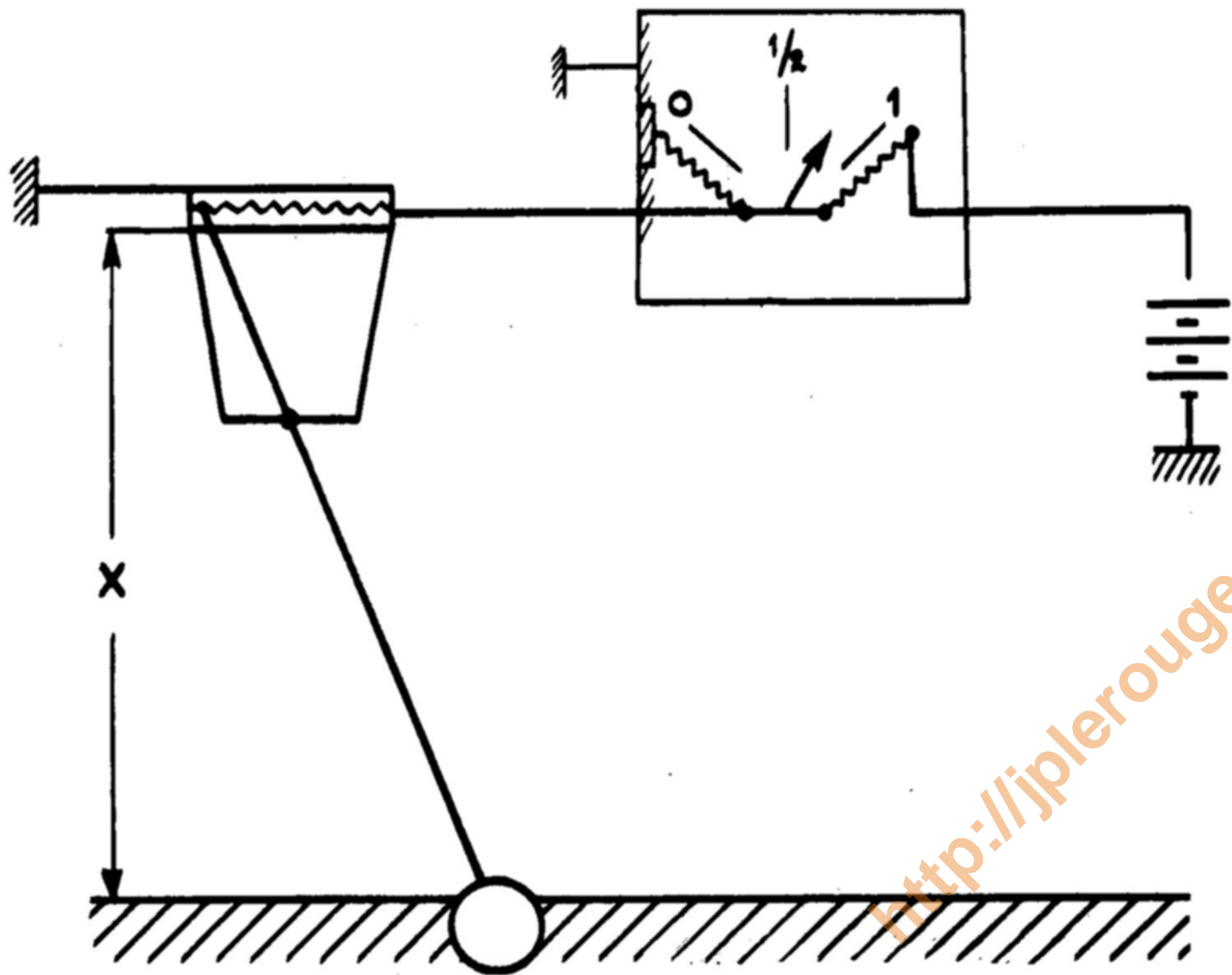

NIVEAU DU LIQUIDE  
 FLÜSSIGKEITSSTAND  
 LIQUID LEVEL  
 NIVEL DEL LIQUIDO  
 LIVELLO DEL LIQUIDO

- Lorsque l'axe de l'aiguille sera confondu avec l'axe du repère, les valeurs de  $\times$  seront comprises entre les valeurs du tableau ci-dessous :
- Wenn die Nadelachse mit der Achse der Markierung genau übereinstimmt, so liegen die Werte von  $\times$  zwischen den Werten der untenstehenden Tabelle.
- When the centre-line of the needle coincides with the centre-line of the mark, the values of  $\times$  will lie between the values given in table below.
- Cuando el eje de la aguja coincide con el eje del punto de referencia, los valores de  $\times$  estarán comprendidos entre los valores del cuadro abajo señalado.
- Quando l'asse della lancetta coincide con l'asse del riferimento, i valori di  $\times$  saranno compresi tra quelli della tabella qui di seguito.

REPERES MARKIERUNGEN MARKS PUNTO DE REFERENCIA RIFERIMENTI	0	1/2	1
$\times$ MAXI	162 mm	108,5 mm	55 mm
$\times$ MINI	153 mm	97 mm	0



1	MANUEL DE REPARATIONS REPARATURMANDBUCH REPAIR MANUAL MANUAL DE REPARACIONES MANUALE DI RIPARAZIONE	OPERATION ARBEITSVORGÄNGE OPERATIONS OPERACIONES OPERAZIONI	AM 000.a AM 211-0 AM 211-1 AM 211-3 AM 212-0 AM 212-1	AMI 6	AM 2 AMB 2 AMB 2 PA AM 2 PA AMB 2 S
<p><b>ALLUMAGE</b></p> <p><b>BOBINE</b> Référence</p> <p><b>ALLUMEUR</b> Référence :</p> <p>→ 10-1968        ↗ 10-1968        (Allumeur hydrofuge)</p> <p><b>POINT D'ALLUMAGE :</b> 8° avant PMH</p> <ul style="list-style-type: none"> <li>- Ecartement des vis platinées</li> <li>- Angle de fermeture des vis platinées</li> <li>- Pression de tarage du ressort (linguet mobile)</li> <li>- Débattement des masses d'avance centrifuge</li> </ul> <p><b>BOUGIES</b> Ecartement des électrodes</p> <p><b>CONDENSATEUR</b> Capacité</p>	<p><b>ZÜNDUNG</b></p> <p><b>ZÜNDSPULE</b> Bezeichnung</p> <p><b>ZÜNDVERTEILER</b> → 10-1968        ↗ 10-1968        (Verteiler wasserabweisend)</p> <p><b>ZÜNDZEITPUNKT :</b> 8° vor O.T.</p> <ul style="list-style-type: none"> <li>Unterbrecherkontaktabstand</li> <li>Schliesswinkel</li> <li>Tarierdruck der Feder (Blattfeder)</li> <li>Zündverstellung durch Fliehgewichte</li> </ul> <p><b>ZÜNDKERZEN</b> Elektrodenabstand</p> <p><b>KONDENSATOR</b> Kapazität</p>	<p><b>IGNITION</b></p> <p><b>COIL</b> Reference</p> <p><b>CONTACT BREAKER</b> Reference :</p> <p>→ 10-1968        ↗ 10-1968        (Sealed contact breaker)</p> <p><b>STATIC SETTING :</b> 8° B.T.D.C.</p> <ul style="list-style-type: none"> <li>Breaker point gap</li> <li>Dwell angle</li> <li>Contact pressure of spring (moving contact)</li> <li>Centrifugal advance</li> </ul> <p><b>SPARKING PLUGS</b> Sparking plug gap</p> <p><b>CONDENSER</b> Capacity</p>	<p><b>ENCENDIDO</b></p> <p><b>BOBINA</b> Referencia</p> <p><b>DISTRIBUIDOR DE ENCENDIDO</b> Referencia :</p> <p>→ 10-1968        ↗ 10-1968        (Hydrofugo)</p> <p><b>PUNTO DE ENCENDIDO :</b> 8° antes P.M.S.</p> <ul style="list-style-type: none"> <li>Séparación entre los platinos</li> <li>Angulo de cierre de los platinos</li> <li>Presión de tarado del muelle (lengüeta móvil)</li> <li>Desplazamiento de las masas de avance centrifugo</li> </ul> <p><b>BUJIAS</b> Separacion de electrodos</p> <p><b>CONDENSADOR</b> Capacidad</p>	<p><b>ACCENSIONE</b></p> <p><b>BOBINA</b> Riferimento</p> <p><b>SPINTEROGENO</b> Riferimento :</p> <p>→ 10-1968        ↗ 10-1968        (Spinterogeno idrofugo)</p> <p><b>PUNTO D'ACCENSIONE :</b> 8° dopo il P.M.S.</p> <ul style="list-style-type: none"> <li>Apertura dei contatti</li> <li>Angolo di chiusura dei contatti</li> <li>Pressione di taratura della molla (martelletto mobile)</li> <li>Escursione delle masse d'anticipo centrifugo</li> </ul> <p><b>CANDELE</b> Distanza degli elettrodi</p> <p><b>CONDENSATORE</b> Capacità</p>	<p><b>DUCELLIER</b> 4009</p> <p><b>DUCELLIER</b> 605246 605774</p> <p>0,40 ± 0,05 mm        (0,016" ± 0,002")        144 ± 2°</p> <p>450 à 550 g        (16 to 19 oz)</p> <p>10 à 15°</p> <p>S.E.V. Marchal 34 S        0,6 à 0,7 mm        (0,024" to 0,028")</p> <p>0,18 à 0,22 µ F</p>



1	<b>MANUEL DE REPARATIONS</b> <b>REPARATURHANDBUCH</b> <b>REPAIR MANUAL</b> <b>MANUAL DE REPARACIONES</b> <b>MANUALE DI RIPARAZIONE</b>	N° 546	<b>OPERATIONS</b> <b>ARBEITSVORGÄNGE</b> <b>OPERATIONS</b> <b>OPERACIONES</b> <b>OPERAZIONI</b>	AM 100-3 AM 220-0 AM 220-0 a AM 220-1	AMI 6	AM 2 AMB 2 AMB 2 PA AM 2 PA AMB 2 S
<b>GRAISSAGE</b> Huile moteur	<b>SCHMIERUNG</b> Motoröl	<b>LUBRICATION</b> Engine oil	<b>ENGRASE</b> Aceite motor	<b>LUBRICAZIONE</b> Olio motore	<b>TOTAL Altigrade GT</b> spéciale autoroute 20 W 40	
<b>CONTENANCE DU CARTER</b>	<b>FASSUNGSVERMÖGEN DES MOTORGEHÄUSES</b>	<b>CAPACITY OF SUMP</b>	<b>CAPACIDAD DEL CARTER</b>	<b>CAPACITA DEL CARTER</b>	2,2 L (3,9 pts. imp) 2,5 L (4,4 pts. imp)	
<ul style="list-style-type: none"> <li>- après vidange</li> <li>- après démontage des couvre-culasses</li> <li>- entre mini et maxi</li> </ul>	<ul style="list-style-type: none"> <li>- Nach Ölwechsel</li> <li>- Nach Abbau der Zylinderkopfdeckel</li> <li>- Zwischen Mini u. Maxi</li> </ul>	<ul style="list-style-type: none"> <li>- after draining</li> <li>- after removing cylinder head cover</li> <li>- between min and max. marks</li> </ul>	<ul style="list-style-type: none"> <li>- después vaciado</li> <li>- después desmontaje tapa culatas</li> <li>- entre mini y máxi</li> </ul>	<ul style="list-style-type: none"> <li>- per sostituzione</li> <li>- dopo smontaggio dei coperchi testata</li> <li>- fra minimo e massimo</li> </ul>	0,5 L ( $\frac{7}{8}$ pt. imp)	
<b>FILTRE A HUILE</b> <b>NOTA</b> : Depuis mai 1968 étanchéité de la bride de tamis d'huile par joint torique <ul style="list-style-type: none"> <li>- Serrage des vis de fixation de tamis d'huile</li> </ul>	<b>ÖLFILTER</b> <b>ANM.</b> : Ab Mai 1968 wurde das Sieb geändert, Abdichtung durch Ringdichtung <ul style="list-style-type: none"> <li>- Anzugsmoment der Befestigungsschrauben des Siebfilters</li> </ul>	<b>OILFILTER</b> <b>NOTE</b> : Since may 1968 sealing of the flange on the oil filter is by ring seal <ul style="list-style-type: none"> <li>- Tightening the screws securing oil filter</li> </ul>	<b>FILTRO DE ACEITE</b> <b>OBSERVACION</b> : Desde mayo 1968, estanqueidad de la brida de tamiz de aceite por junta tórica <ul style="list-style-type: none"> <li>- Apriete de los tornillos de fijación tamiz de aceite</li> </ul>	<b>FILTRO DELL'OLIO</b> <b>NOTA</b> : Da maggio 1968, tenuta della flangia della reticella filtrante tramite gommino di tenuta <ul style="list-style-type: none"> <li>- Serraggio viti di fissaggio filtro dell'olio</li> </ul>	0,5 mkg (3,6 ft lbs)	
<b>POMPE A HUILE</b> <ul style="list-style-type: none"> <li>- Epaisseur des pignons</li> <li>- Jeu latéral des pignons dans le corps</li> <li>- Serrage des vis de fixation du couvercle (avec joint papier entre carter et corps de pompe à huile)</li> <li>- Pression d'huile à 6000tr/mn (huile à 80° C) (manomètre branché à la sortie du <math>\frac{1}{2}</math> carter gauche)</li> </ul>	<b>ÖLPUMPE</b> <ul style="list-style-type: none"> <li>- Stärke der Pumpenräder</li> <li>- Seitenspiel der Pumpenräder im Gehäuse</li> <li>- Anzugsmoment der Befestigungsschrauben des Pumpendeckels (mit Papierdichtung zwischen Gehäuse und Ölpumpenkörper)</li> <li>- Öldruck bei 6000 U/min (Öl auf 80° C) (Manometer angeschlossen am Ausgang der linken Gehäusenhälfte)</li> </ul>	<b>OIL PUMP</b> <ul style="list-style-type: none"> <li>- Thickness of pinions</li> <li>- End float of pinions in pump body</li> <li>- Tightening the screws securing the cover (paper gasket between crankcase and oil-pump body)</li> <li>- Oil pressure at 6000 RPM (oil at 80° C) gauge connected to outlet on left hand half crankcase</li> </ul>	<b>BOMBA DE ACEITE</b> <ul style="list-style-type: none"> <li>- Espesor de los piñones</li> <li>- Juego lateral de los piñones en el cuerpo</li> <li>- Apriete de los tornillos de fijación de la tapa (con junta de papel entre el cárter y cuerpo de la bomba de aceite)</li> <li>- Presión de aceite a 6000 RPM (aceite a 80° C) manómetro conectado a la salida del <math>\frac{1}{2}</math> cárter izquierdo</li> </ul>	<b>POMPA DELL'OLIO</b> <ul style="list-style-type: none"> <li>- Spessore degli ingranaggi</li> <li>- Gioco assiale degli ingranaggi nel corpo</li> <li>- Serraggio viti di fissaggio coperchio (con guarnizione di carta tra carter e corpo pompa dell'olio)</li> <li>- Pressione olio a 6000Giri/min (olio a 80° C) manometro collegato all'uscita del <math>\frac{1}{2}</math> carter sinistro</li> </ul>	10,5 - 0,02 - 0,05 mm 0,02 à 0,10 mm	
					1,3 mkg (9 $\frac{1}{2}$ ft lbs)	
					4 à 5 kg/cm <sup>2</sup> (58 TO 72 PSI)	



**CIRCULATION D'HUILE MOTEUR**

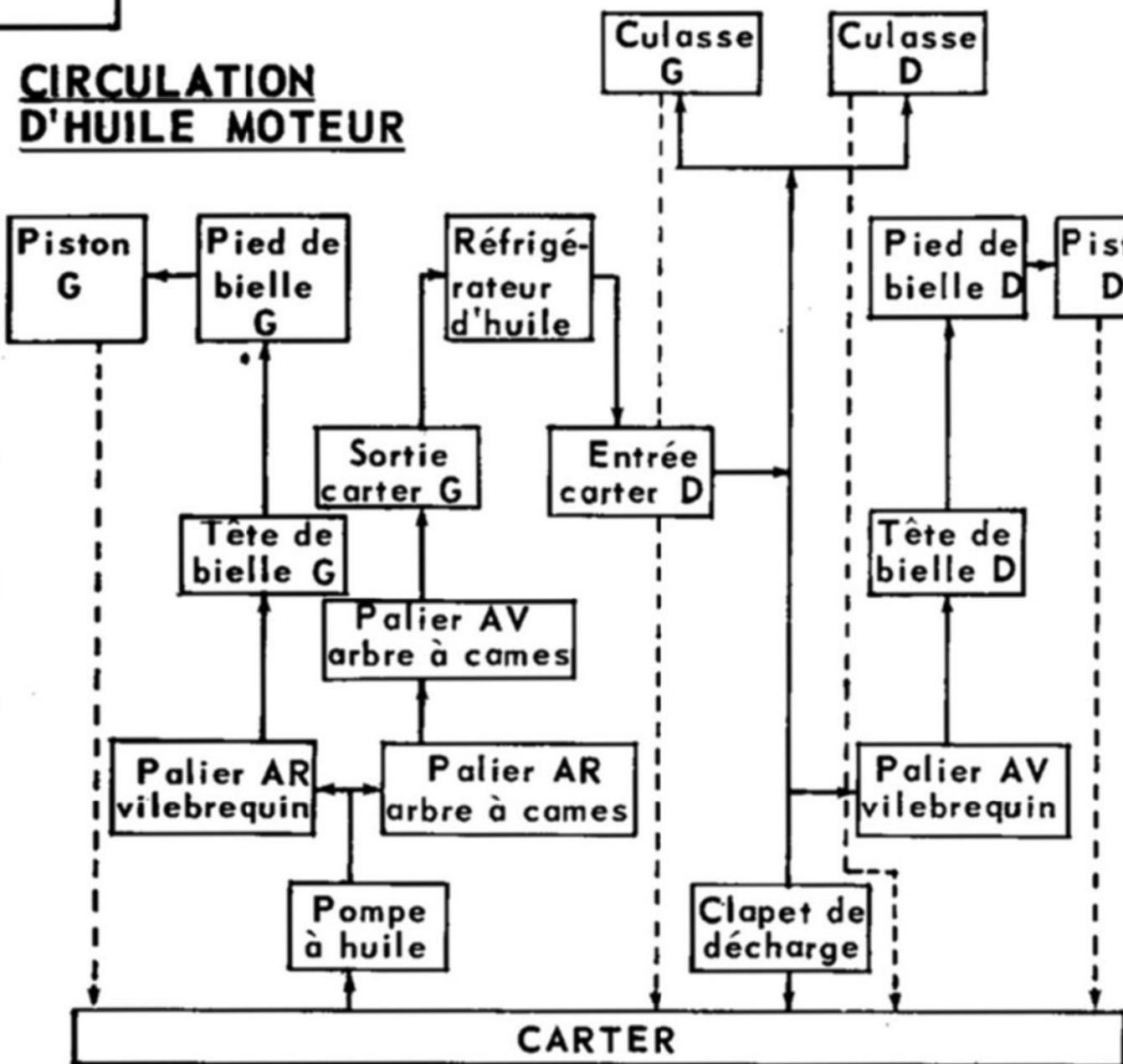

**SCHMIERKREISLAUF MOTOR**

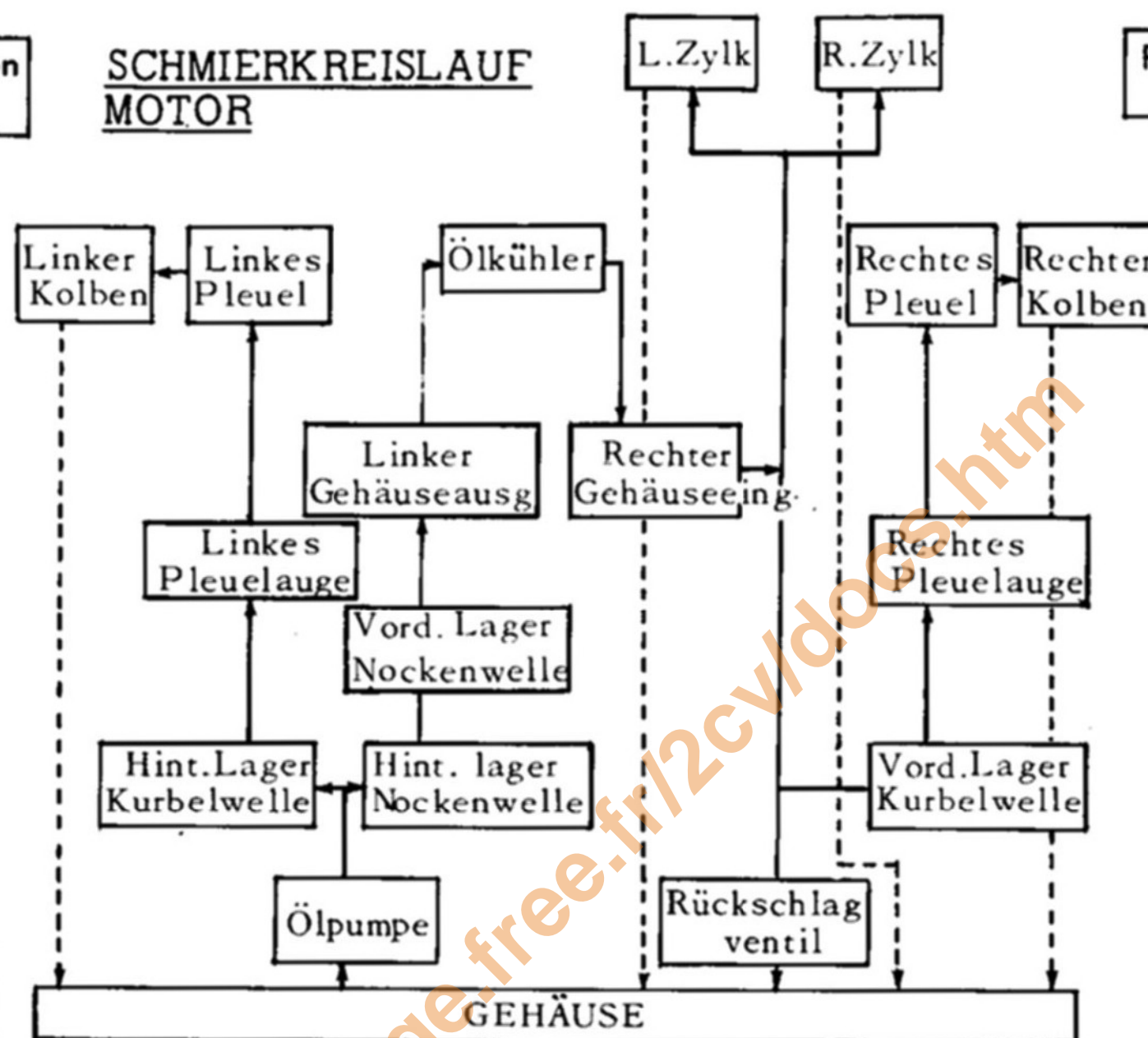

**ENGINE OIL CIRCULATION**

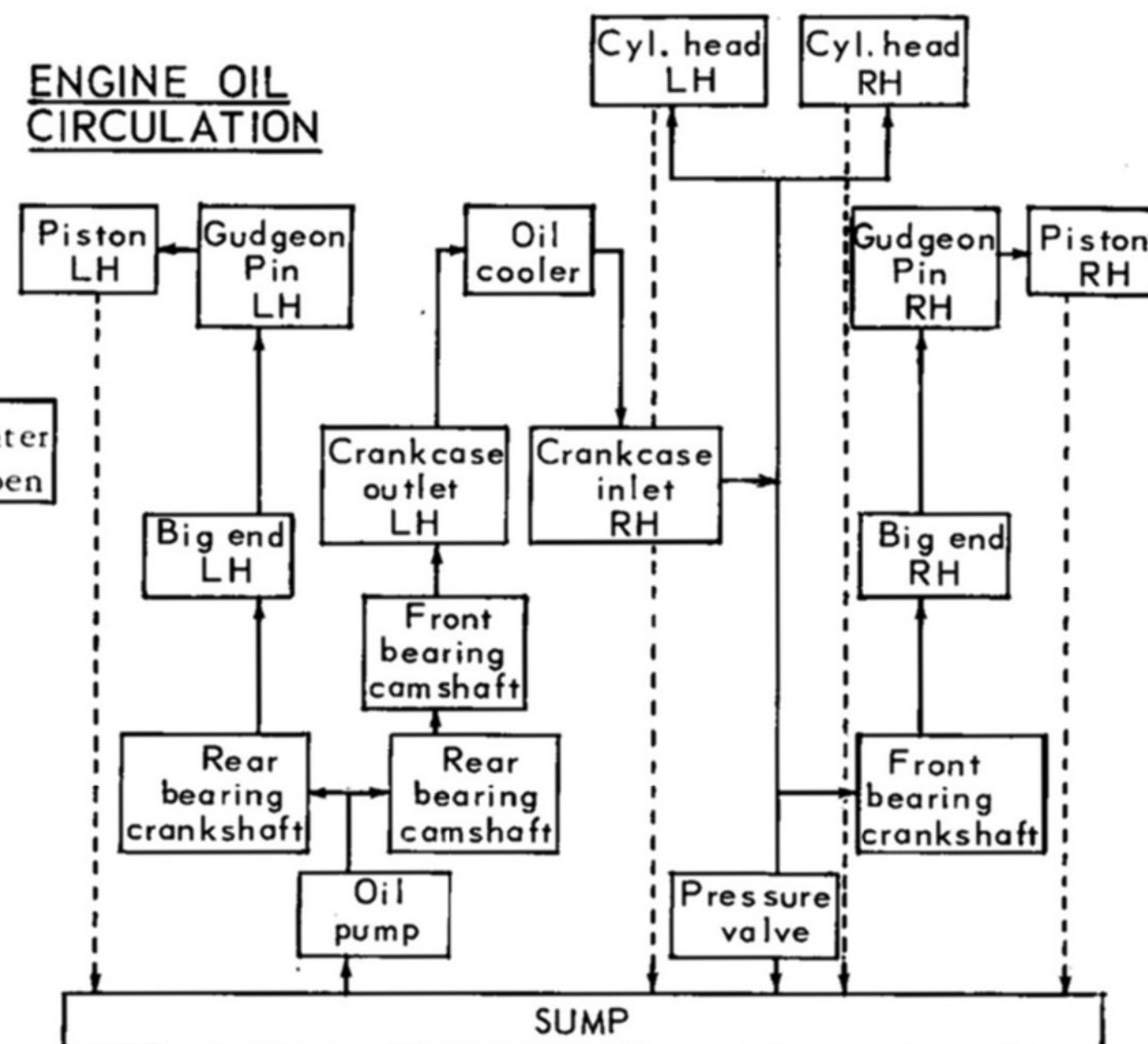

**CIRCULACION DE ACEITE MOTOR**

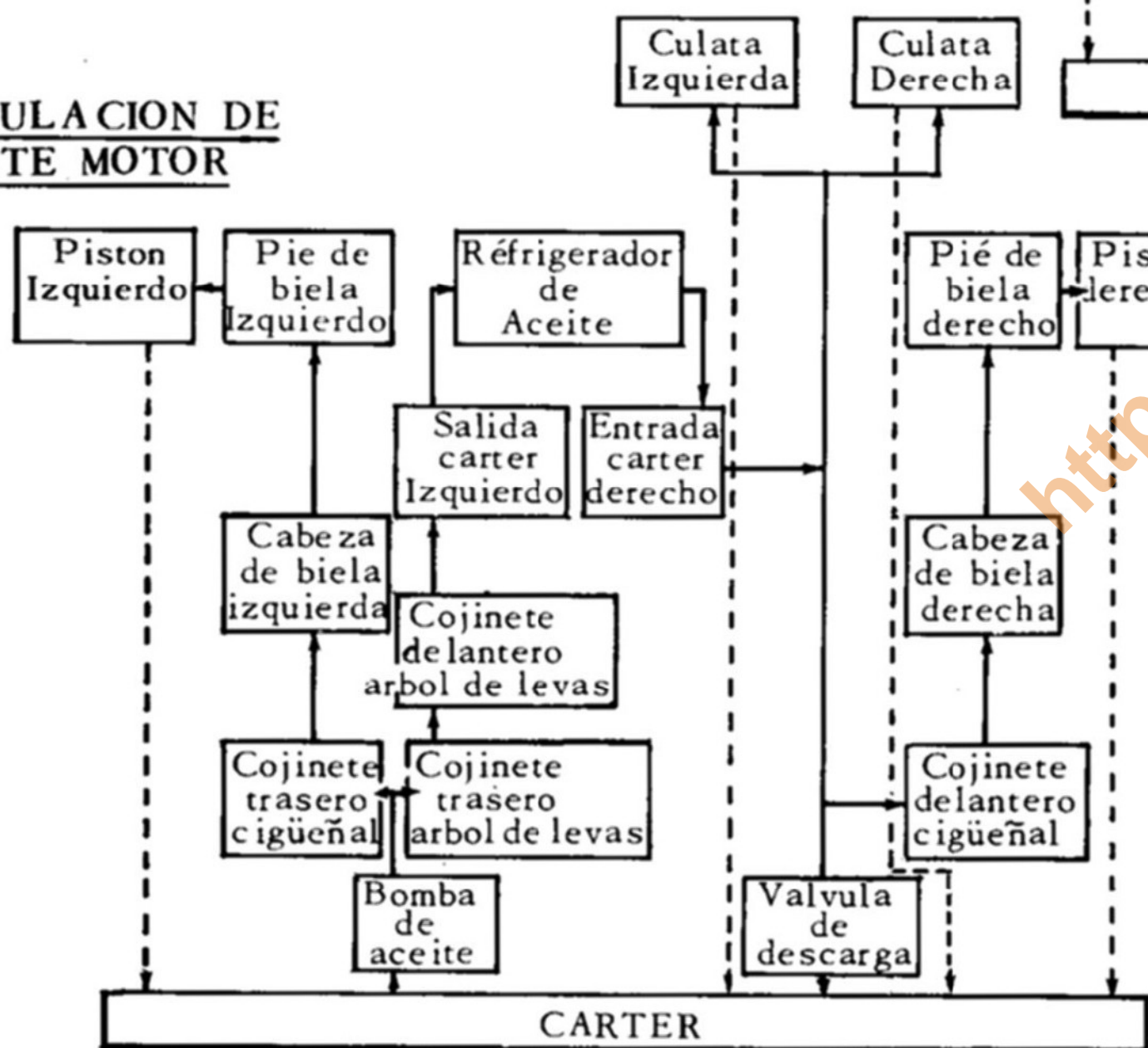

**CIRCOLAZIONE OLIO MOTORE**

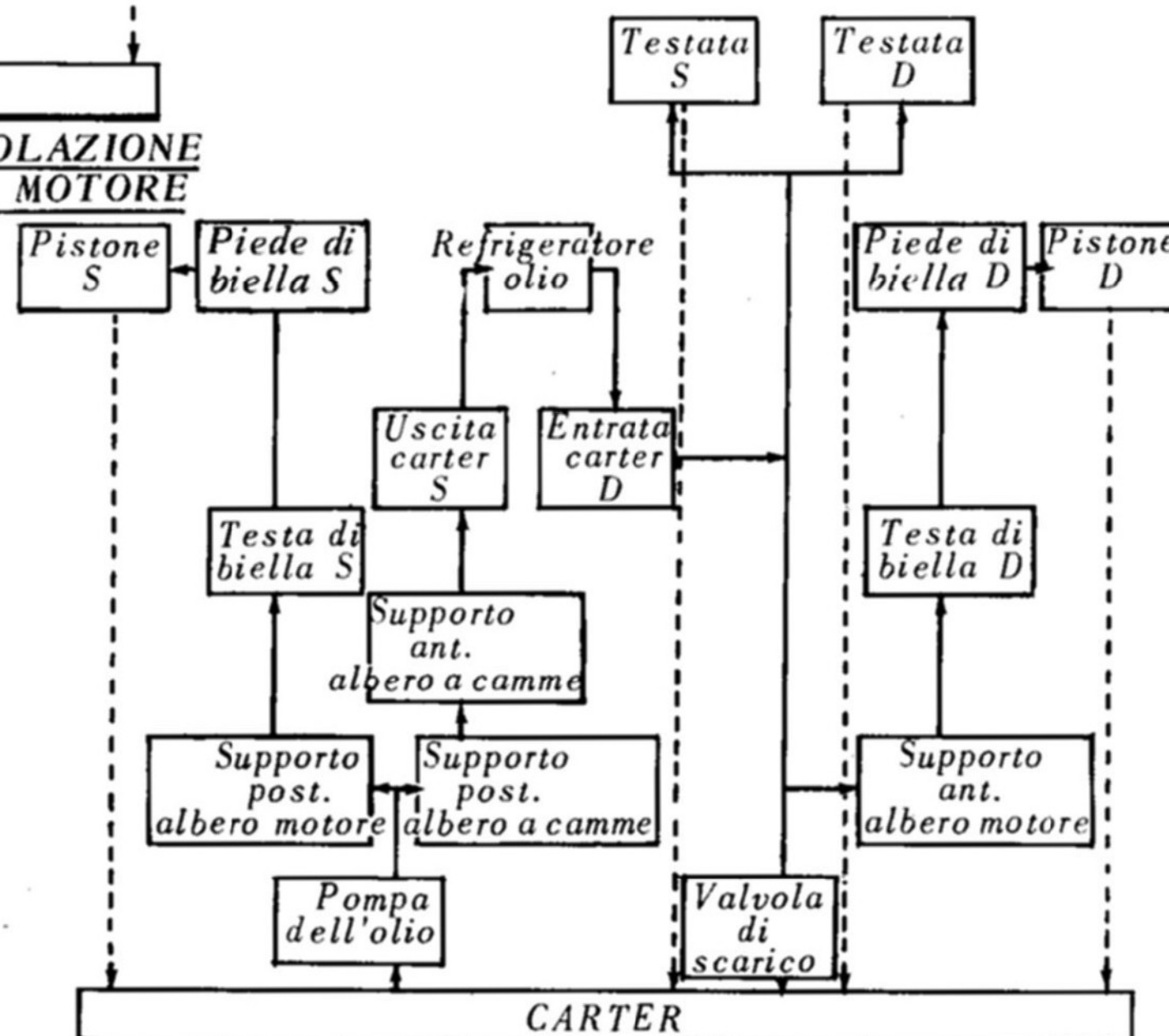



1	MANUEL DE REPARATIONS REPARATURHANDBUCH REPAIR MANUAL MANUAL DE REPARACIONES MANUALE DI RIPARAZIONE	N° 546	OPERATIONS ARBEITSVORGÄNGE OPERATIONS OPERACIONES OPERAZIONI	AM 220-0  AM 220-1	AMI 6	AM 2 AMB 2 AMB 2 PA AM 2 PA AMB 2 S
<b>REFRIGERATEUR D'HUILE</b>	<b>ÖLKÜHLER</b>	<b>OIL COOLER</b>	<b>REFRIGERADOR DE ACEITE</b>	<b>REFRIGERATORE DELL'OLIO</b>	9 105 cm <sup>3</sup> 1,75 cm <sup>2</sup> (9 lames) 1 à 1,2 mkg (72 to 87 Ft lbs)	
- Nombre d'éléments - Capacité - Section de passage d'huile - Serrage des écrous raccord sur carter	Nummer der Teile - Inhalt - Querschnitt des Öldurchganges Anzugsmoment der Verbindungsmuttern am Gehäuse.	Number of tubes Capacity Área of oil flow Tightening of nuts on union to crankcase	Número de elementos Capacidad Sección de paso de aceite Apriete de los tornillos racores sobre cárter	- Numero di elementi - Capacità - Sezione di passaggio dell'olio - Serraggio viti raccordo sul carter		
<b>NOTE :</b> La garniture-joint est à remplacer à chaque démontage. Elle doit être en retrait de 2 mm de l'extrémité du tube.	<b>ANM :</b> Gummitüllen nach jedem Ausbau auswechseln Sie müssen 2 mm vom Rohrende zurückstehen	<b>NOTE :</b> The sleeve seal must be renewed each time the pipe is disconnected. It must be fitted so that the tube protrudes by 2 mm-	<b>NOTA :</b> La junta casquillo se reemplaza en cada desmontaje. Debe tener un retraso de 2 mm desde la extremidad del tubo	<b>NOTA :</b> La guarnizione va sostituita dopo ogni smontaggio. Essa dev'essere rientrante di 2 mm dalla estremità del tubo.		
<b>RENIFLARD</b>	<b>ENTLÜFTUNGSVENTIL</b>	<b>BREATHER</b>	<b>RESPIRADERO Ó RENIFLARD</b>	<b>SFIATATOIO</b>	6 cm mini (2 3/8 w.g)	
Dépression dans le carter (manomètre a eau) : - au ralenti	Unterdruck im Gehäuse (Wassermanometer) : - Motor im Leerlauf	Vacuum in crankcase (water gauge) : - idling	Depresión en el cárter (manómetro de agua) : - en ralentí	Depressione nel carter (manometro ad acqua) : - al minimo		
<b>COUPLES DE SERRAGE</b>	<b>ANZUGSMOMENTE</b>	<b>TIGHTENING TORQUES</b>	<b>PARES DE APRIETE</b>	<b>COPPIE DI SERRAGGIO</b>	1,3 mkg (9 1/2 Ft.lbs)  4 à 4,5 mkg (29 to 36 Ft lbs) 3 mkg (22 Ft lbs)	
Vis raccord des tubes de graissage de culasse	Verbindungsschrauben an den Schmierrohren der Zylinderköpfe	Screwed unions on lubrication pipes to cyl. head	Tornillo racor de los tubos de engrase de culata	Viti raccordo dei tubi di lubrificazione testate		
Bouchon de clapet de décharge	Ölablassschraube	Plug on pressure valve	Tapón válvula de descarga	Tappo della valvola di scarico		
Bouchon d'obturation de circuit d'huile	Ölkreislaufverschluss-schraube	Closing plug on oil circuit	Tapón de cierre circuito de aceite.	Tappo di otturazione circuito dell'olio		



## REFROIDISSEMENT

## KÜHLSYSTEM

## COOLING

## REFRIGERACIÓN

## RAFFREDDAMENTO

Refroidissement par air pulsé

Luftkühlung

Cooling by fan (air cooling)

Refrigerado por aire pulsado

Raffreddamento ad aria forzata

Montage du ventilateur Pistons au P.M.H., orienter le ventilateur de telle façon qu'à la mise en place de la manivelle, celle-ci soit horizontale.

Einbau des Ventilators : Kolben in O.T. bringen Ventilator so ausrichten, dass beim Einbringen der Andrehkurbel diese horizontal steht.

Fitting fan : Pistons at T.D.C. fit fan so that when inserting the starting-handle it is horizontal.

Montaje del ventilador : Pistones en P.M.S., orientar el ventilador de tal manera que poniendo la manivela, ésta quede horizontal.

Montaggio del ventilatore : Pistoni al P.M.S., orientare il ventilatore in modo che la manovella risulti orizzontale.

Serrage de la vis de fixation du moyeu support (ou poulie) de ventilateur.

Anzugsmoment der Schraube der Ventilatornabe (Keilriemenscheibe).

Tightening of securing screw of the fan hub (or pulley).

Apriete, del tornillo de fijación del buje soporte (o polea) del ventilador.

Serraggio vite di fissaggio del mozzo supporto (o puleggia) del ventilatore.

5 mkg  
(36 ft lbs)

Serrage des vis de fixation de ventilateur sur moyeu-support ou poulie.

Befestigungsschrauben des Ventilators auf der Nabe bzw. der Keilriemenscheibe.

Tightening the screws securing the fan to the hub (or pulley).

Apriete de los tornillos de fijación del ventilador sobre buje soporte o polea.

Serraggio viti di fissaggio ventilatore sul mozzo-supporto o puleggia.

1 mkg MAXI.  
(7 ft lbs)

Jeu entre boîtier de ventilation et alternateur.

Spiel zwischen Gehäuse und Lichtmaschinenbelüftung.

Clearance between engine cowl and alternator.

Distancia entre carcasa de ventilador y alternador.

Gioco tra scatola di ventilazione ed alternatore.

2 mm

NOTE : Au démontage : ne pas donner de choc sur la dent de loup ce qui risquerait de fausser le vilebrequin

ANM. : Beim Ausbau keinen Schlag auf die Anwerfklaue geben, da sonst die Kurbelwelle verbogen werden könnte

NOTE : When removing, do not strike the starting dog, as the crankshaft could be damaged.

OBSERVACIÓN : En el desmontaje : no golpear en la parte dentada ya que habria riesgo de falsear el cigüeñal.

NOTA : Allo smontaggio : non dare colpi sull'innesto a griffe per non rischiare di falsare l'albero motore.



1	MANUEL DE REPARATIONS REPARATURHANDBUCH REPAIR MANUAL MANUAL DE REPARACIONES MANUALE DI RIPARAZIONE	N° 546	OPERATIONS ARBEITSVORGÄNGE OPERATIONS OPERACIONES OPERAZIONI	AM - 300-0 a AM - 312-6 AM - 314-0 a AM - 314-4	AMI 6	AM 2 AMB 2 AMB 2 PA AM 2 PA AMB 2 S
<b>EMBAYAGE</b>	<b>KUPPLUNG</b>	<b>CLUTCH</b>	<b>EMBRAGUE</b>	<b>FRIZIONE</b>		
- Embrayage avec butée à billes	- Kupplung mit Anschlag für Ausrücklager	- Clutch with ball thrust	- Embrague con cojinete de bolas	Frizione con reggispinta a sfere		
<b>MECANISME</b> Type	<b>MECHANISMUS</b> Typ	<b>MECHANISM</b> Type	<b>MECANISMO</b> Tipo	<b>MECCANISMO</b> Tipo	FERODO PKHB 4,8	
<b>RESSORTS</b> Nombre Couleur ∅ Extérieur	<b>FEDERN</b> Stückzahl Farbe Aussen ∅	<b>SPRINGS</b> Number Colour External ∅	<b>MUELLES</b> Numero de muelles Color ∅ Exterior	<b>MOLLE</b> Numero Colore ∅ Esterno	6 RUBIS (RED) 17,75 mm	
Longueur sous charge de 37 ± 3 Kg	Länge unter Belastung 37 ± 3 Kg	Length under a load of 37 ± 3 kg (81 6lbs ± 6 6lbs)	Longitud bajo carga de 37 ± 3 kg	Lunghezza sotto carico 37 ± 3 kg	25 mm	
<b>DISQUE</b> Marque Garnitures Voile maxi sur ∅ = 150 (à l'état libre)	<b>MITNEHMERSCHEIBE</b> Hersteller Beläge Max Schlag bei 150 mm ∅ (entspannt)	<b>DISC</b> Make Linings Maximum runout on a 150 mm ∅ (free state)	<b>DISCO</b> Marca Guarniciones Alaveo máxi sobre ∅ 150 (en estado libre)	<b>DISCO</b> Marca Guarniture Falsa perpendicolarita massima sul ∅ 150 (allo stato libero)	FERODO A 3 S 0,4 mm (0,016 in) 7,4 - 0,05 mm - 0,25	
Epaisseur d'origine	Stärke, original	Original thickness	Espesor de origen	Spessore originale		
<b>CABLE DE DEBRAYAGE</b> Longueur	<b>KUPPLUNGSSEIL</b> Länge	<b>CLUTCH CABLE</b> Length	<b>CABLE DE DESEMBRAGUE</b> Longitud	<b>CAVO FRIZIONE</b> Lunghezza	634 mm	
<b>REGLAGES</b> Mecanisme (voir figure) Position du tambour d'embrayage (emb cent) Distance entre face d'assemblage du carter d'embrayage et bossage recevant le roulement du tambour (plus bague 3101 T)	<b>EINSTELLUNGEN</b> Mechanismus (s Abb) Stellung der Kupplungstrommel (Fiehkraftkupplung) Abstand zwischen Auflager Kupplungsgehäuse u Wulst, welcher das Kugellager in der Trommel aufnimmt (Plus Buchse 3101 T)	<b>ADJUSTMENTS</b> Mécanisme (see illustration) Position of clutch drum (centrif clutch) Distance between assembly face on clutch casing and boss holding drum bearing (plus bush 3101 T)	<b>REGLAJES</b> Mecanismo (ver figura) Posición del tambor de embrague (emb centrif) Distancia entre cara de acoplamiento del carter de embrague y el abultamiento que aloja el rodamiento del tambor ( : anillo 3101 T)	<b>REGOLAZIONI</b> Meccanismo (ved figura) Posizione del tamburo frizione (friz centrif) Distanza tra faccia di assemblaggio della campana frizione e rilievo ricevente il cuscinetto del tamburo (piu boccola 3101 T)	5,12 à 5,42 mm	



2	HAUTEUR DE PEDALE	PEDALHÖHE	HEIGHT OF PEDAL	ALTURA DE PEDAL	ALTEZZA PEDALE	m = 128 mm (5 in)
<b>GARANTIE D'EMBRAYAGE:</b> - à la butée - à la pédale  <b>NOTE :</b> Le réglage s'effectue côté pédalier	<b>Kupplungsspiel am :</b> - Anschlag - Pedal  <b>Anm :</b> die Einstellung erfolgt von der Pedalseite	<b>CLUTCH CLEARANCE :</b> - at the stop - at the pedal  <b>NOTE :</b> The adjustment is made from the pedal-gear end.	<b>GARANTIA DE EMBRAGUE:</b> - al cojinete - al pedal  <b>OBSERVACION :</b> El réglaje se efectua lado soporte pedal	<b>GIOCO FRIZIONE :</b> - al reggispinta - al pedale  <b>NOTA :</b> La regolazione si effettua lato pedaliera	1 à 1,5 mm (3/64 to 1/16 in) 20 à 25 mm (0.8 to 1 in)	
<b>COUPLES DE SERRAGE :</b> - vis de fixation du volant (à remplacer à chaque intervention) - écrou de fixation du tambour (embr. centr.) - vis de fixation de la couronne porte mazzettes (embr. centr.)	<b>ANZUGSMOMENTE :</b> Schraube zur Befestigung der Schwungscheibe (nach Eingriff erneuern) Mutter zur Befestigung der Trommel (Flkft.Kuppl.) Schraube zur Befestigung des Fliehkrafts-Kranzes (Flkft-Kuppl.)	<b>TIGHTENING TORQUES :</b> - screws securing flywheel (to be renewed after each dismantling) - nut securing drum (centrifugal clutch) - screws securing weight carrying ring (centrifugal clutch)	<b>PARES DE APRIETE :</b> - tornillos de fijación del volante (a cambiar a cada intervención) - tuerca de fijación del tambor (Embr centr.) - tornillos de fijación de la corona porta mazzettes (embr. centr.)	<b>COPPIE DI SERRAGGIO :</b> - viti di fissaggio volano (da sostituire ad ogni intervento) - dado di fissaggio tamburo (frizione centr.) - viti di fissaggio corona portamasse centrifugh (frizione cent.)	3,8 mkg (27,5 FT lbs) $3 + 0,10$ mkg (21,7 to 29 FT lbs) 0,9 à 1,4 mkg (6,5 to 10 FT lbs)	

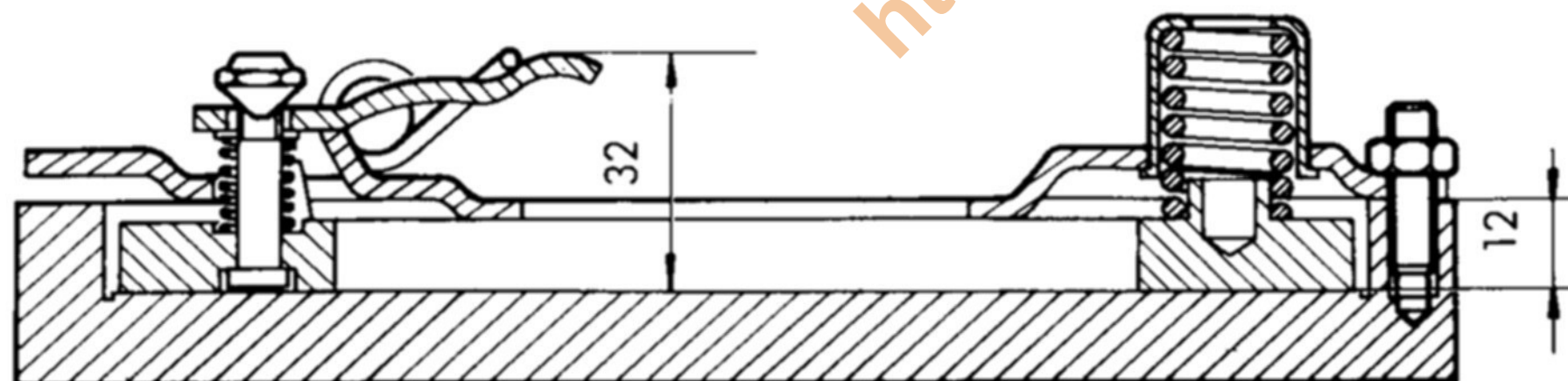

A. 31-3

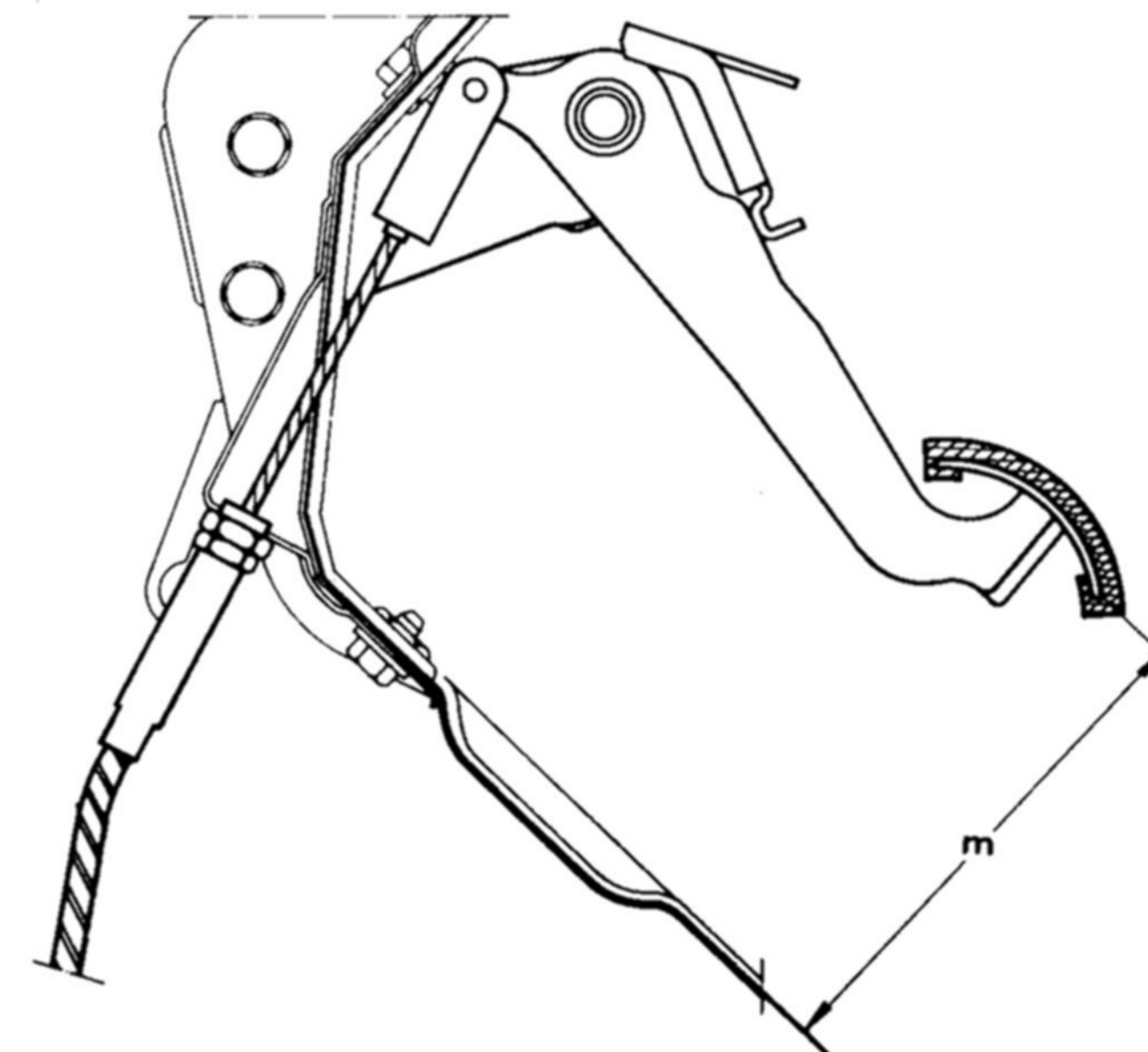

A. 31-1



1	MANUEL DE REPARATIONS REPARATURHANDBUCH REPAIR MANUAL MANUAL DE REPARACIONES MANUALE DI RIPARAZIONE	N° 546	OPERATIONS ARBEITSVORGÄNGE OPERATIONS OPERACIONES OPERAZIONI	AM - 000-a AK - 330-3 AK - 334-0 AK - 334-1	AMI 6	AM 2 AMB 2 AMB 2 PA AM 2 PA AMB 2 S
---	---	--------	--	--	-------	---

BOITE DE VITESSES - GETRIEBE - GEARBOX - CAJA DE VELOCIDADES - SCATOLA CAMBIO

VITESSES GÄNGE GEARS VELOCIDADES VELOCITA'	DEMULTIPLICATION ÜBERSETZUNG TOOTH RATIOS DEMULTIPLICACION DEMOLTIPLICAZIONE	RAPPORT B.V GETRIEBE- GEARBOX RATIOS RELACIÓN C.V RAPPORTO S.C.	COUPLE CONIQUE TELLER-KEGEL- RAD CROWN WHEEL & PINION GRUPO CONICO COPPIA CONICA	DEMULTIPLICATION TOTALE GESAMT-ÜBERSETZUNG OVERALL RATIOS DEMULTIPLICACIÓN TOTAL DEMOLTIPLICAZIONE TOTALE	Vitesse à 1000 tr/mn en km/h GESCHWINDIGKEIT IN KM/h bei 1000 U/min Speed at 1000 R.P.M. Velocidad a 1000 R.P.M. en km/h Velocità a 1000 GIRI/MIN. in km/h	
					125 - 380 X	135 - 380 X
1 <sup>ère</sup>	$\frac{19}{25} \times \frac{14}{31} \times \frac{13}{25} =$	0,1784 (5.605 : 1)		0,0460 (21.74 : 1)	5,086 (3.16 mph)	5,139 (3.19 mph)
2 <sup>ème</sup>	$\frac{19}{25} \times \frac{23}{26} \times \frac{13}{25} =$	0,3495 (2.861 : 1)	$\frac{8}{31}$	0,0901 (11.10 : 1)	9,963 (6.19 mph)	10,065 (6.26 mph)
3 <sup>ème</sup>	$\frac{13}{25} =$	0,5200 (1.923 : 1)	(3.875 : 1)	0,1341 (7.457 : 1)	14,828 (9.22 mph)	14,981 (9.31 mph)
4 <sup>ème</sup>	$\frac{19}{25} =$	0,7600 (1.316 : 1)		0,1961 (5.1 : 1)	21,684 (13.48 mph)	21,908 (13.62 mph)
M.A.R.	$\frac{19}{25} \times \frac{14}{31} \times \frac{13}{25} =$	0,1784 (5.605 : 1)		0,0460 (21.74 : 1)	5,086 (3.16 mph)	5,139 (3.19 mph)

Note : Développement sous charge  
des pneus :- 125-380X = 1,843 m  
- 135-380X = 1,862 m

ANM: Abrollumfang der Reifen  
125-380X = 1,843 m  
135-380X = 1,862 m

Note : Rolling circumference of  
tyres -125-380X = 1,843 m (72.54 in)  
-135-380X = 1,862 m (73.3 in)

Observación : Desarrollo en carga  
de los neumaticos :-125-380X = 1,843m  
-135-380X = 1,862m

Nota : Sviluppo, sotto carico, dei  
pneumatici :- 125-380 X = 1,843 m  
- 135-380 X = 1,862 m



MANUEL DE REPARATIONS  
REPARATURHANDBUCH  
REPAIR MANUAL  
MANUAL DE REPARACIONES  
MANUALE DI RIPARAZIONE

N° 546

OPERATIONS  
ARBEITSVORGÄNGE  
OPERATIONS  
OPERACIONES  
OPERAZIONI

AK - 330-3  
AK - 334-0  
AK - 334-1

AMI 6

AM 2  
AMB 2  
AMB 2 PA  
AM 2 PA  
AMB 2 S

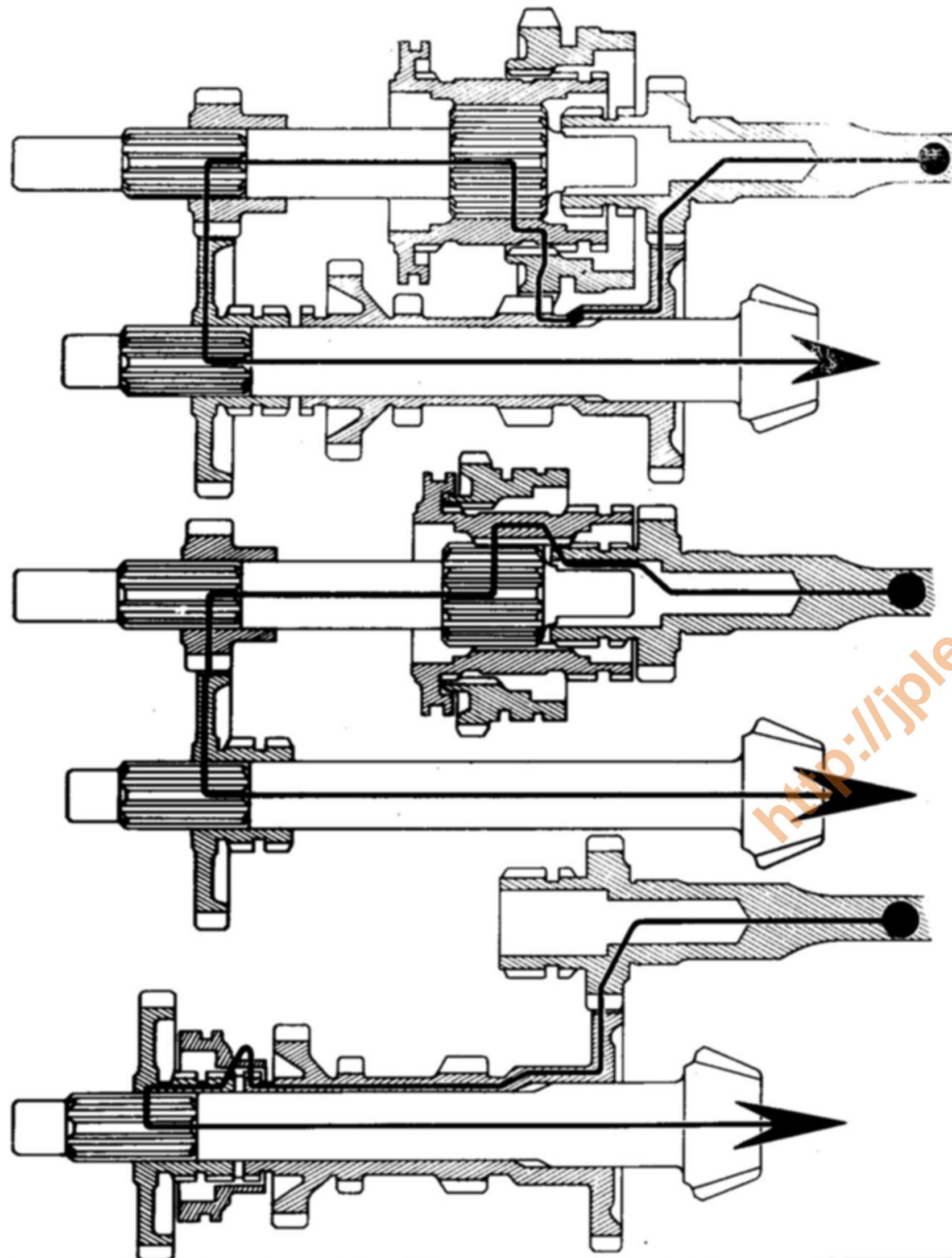

1<sup>ère</sup> vitesse  
1 Gang  
1<sup>st</sup> gear  
1<sup>era</sup> velocidad  
1<sup>a</sup> velocità

3<sup>e</sup> vitesse  
3. Gang  
3<sup>rd</sup> gear  
3<sup>a</sup> velocidad  
3<sup>a</sup> velocità

4<sup>e</sup> vitesse  
4. Gang  
4<sup>th</sup> gear  
4<sup>a</sup> velocidad  
4<sup>a</sup> velocità

2<sup>e</sup> vitesse  
2 Gang  
2<sup>nd</sup> gear  
2<sup>a</sup> velocidad  
2<sup>a</sup> velocità

- M. AR  
- Rückwärtsgang  
- Reverse  
- Marcha atrás  
- Retromarcia

ces 2 pignons  
sont en prise

ces 2 pignons  
sont en prise

A. 33-5

Diese beid Ritzel s im Eingriff - Estos 2 piñones están conectados  
These 2 pinions are engaged - Questi 2 ingranaggi sono in presa



1	MANUEL DE REPARATIONS REPARATURHANDBUCH REPAIR MANUAL MANUAL DE REPARACIONES MANUALE DI RIPARAZIONE	N° 546	OPERATIONS ARBEITSVORGANGE OPERATIONS OPERACIONES OPERAZIONI	AK - 330-3	AMI 6	AM 2 AMB 2 AMB 2 PA AM 2 PA AMB 2 S
DIFFERENTIEL	DIFFERENTIAL	DIFFERENTIAL	DIFERENCIAL	DIFFERENZIALE		
<b>JEUX DE FONCTIONNEMENT</b> - Satellites (au point de jeu mini)  - Planétaires (au point de jeu mini)	<b>FUNKTIONSSPIEL</b> - Satellitenräder (Mindestspiel)  - Planetenräder (Mindestspiel)	<b>OPERATIONAL CLEARANCES</b> - Satellites (at position of minimum clearance) - Backlash (at position of minimum clearance)	<b>JUEGOS DE FUNCIONAMIENTO</b> - Satélites (En el punto de juego mínimo) - Planetarios (en el punto de juego mínimo)	<b>GIOCO DI FUNZIONAMENTO</b> - Satelliti (al punto di gioco minimo) - Planetari (al punto di gioco minimo)	0,10 mm	
<b>COUPLES DE SERRAGE</b>	<b>ANZUGSMOMENTE</b>	<b>TIGHTENING TORQUES</b>	<b>PARES DE APRIETO</b>	<b>COPPIE DI SERRAGGIO</b>		
- Bague écrou de blocage de roulement d'arbre de différentiel - Ecrou de serrage de roulement d'arbre de différentiel - Ecrous d'assemblage de palier de différentiel et plateau de frein  - Vis de fixation de la couronne	- Ringmutter z. Blockierung d. Kugellagers der Differentialwelle - Mutter z. Befestigung des Kugellagers auf der Differentialwelle - Muttern zur Befestigung d. Lagergehäuses u. der Bremstragplatte  - Befestigungsschrauben für Tellerad	- Differential shaft bush-nut - Differential shaft nut - Nuts securing bearings and brake back-plates  - Screws securing crown wheel	- Casquillo tuerca de apriete del rodamiento del árbol de diferencial - Tuerca de fijación del rodamiento del árbol de diferencial - Tuercas de ensamblado del cojinete de diferencial con el plato de frenos  - Tornillo de fijación de la corona	- Ghiera di bloccaggio cuscinetto del semiasse del differenziale - Dado di serraggio cuscinetto del semiasse del differenziale - Dadi di assemblaggio supporti semiassi del differenziale e piatto portaceppi freno - Viti di fissaggio corona	8 mkg (57 FT lbs)	14 à 16 mkg (102 to 116 FT lbs)
<b>COUPLE CONIQUE</b>	<b>TELLER-KEGELRAD</b>	<b>CROWN WHEEL AND PINION</b>	<b>GRUPO CÓNICO</b>	<b>COPPIA CONICA</b>		
Jeu entre dents	Zahnflankenspiel	Back-lash	Juego entre dientes	Gioco d'ingranamento		0,14 à 0,18 mm
<b>CARTER D'EMBRAYAGE</b>	<b>KUPPLUNGSGEHÄUSE</b>	<b>CLUTCH HOUSING</b>	<b>CARTER DE EMBRAGUE</b>	<b>CAMPANA FRIZIONE</b>		
Bossages d'assemblage :	Auflagepunkte :	Assembly bosses :	Abultamientos de ensamblado :	Rilievi di assemblaggio :		
Faux plan maxi	Max. Auflageunterschied	Maxi déviation from flat	Falso plano máxi	Falsa planeicità massima		0,10 mm



MANUEL DE REPARATIONS  
REPARATURHANDBUCH  
REPAIR MANUAL  
MANUALE DE REPARACIONES  
MANUALE DI RIPARAZIONE

N° 546

OPERATIONS  
ARBEITSVORGÄNGE  
OPERATIONS  
OPERACIONES  
OPERAZIONI

AK - 330-3

AMI 6

AM 2  
AMB 2  
AMB 2 PA  
AM 2 PA  
AMB 2 S

COUPLE CONIQUE - TELLER-KEGELRAD - CROWN WHEEL AND PINION - GRUPO CONICO - COPPIA CONICA

Axe de différentiel  
Differentialachse  
Centre line of differential  
Eje de diferencial  
Asse del differenziale

Jeu d'entre dents  
Zahnflankenspiel  
Backlash  
Juego entre dientes  
Gioco d'ingranamento

0,14 à  
0,18 mm

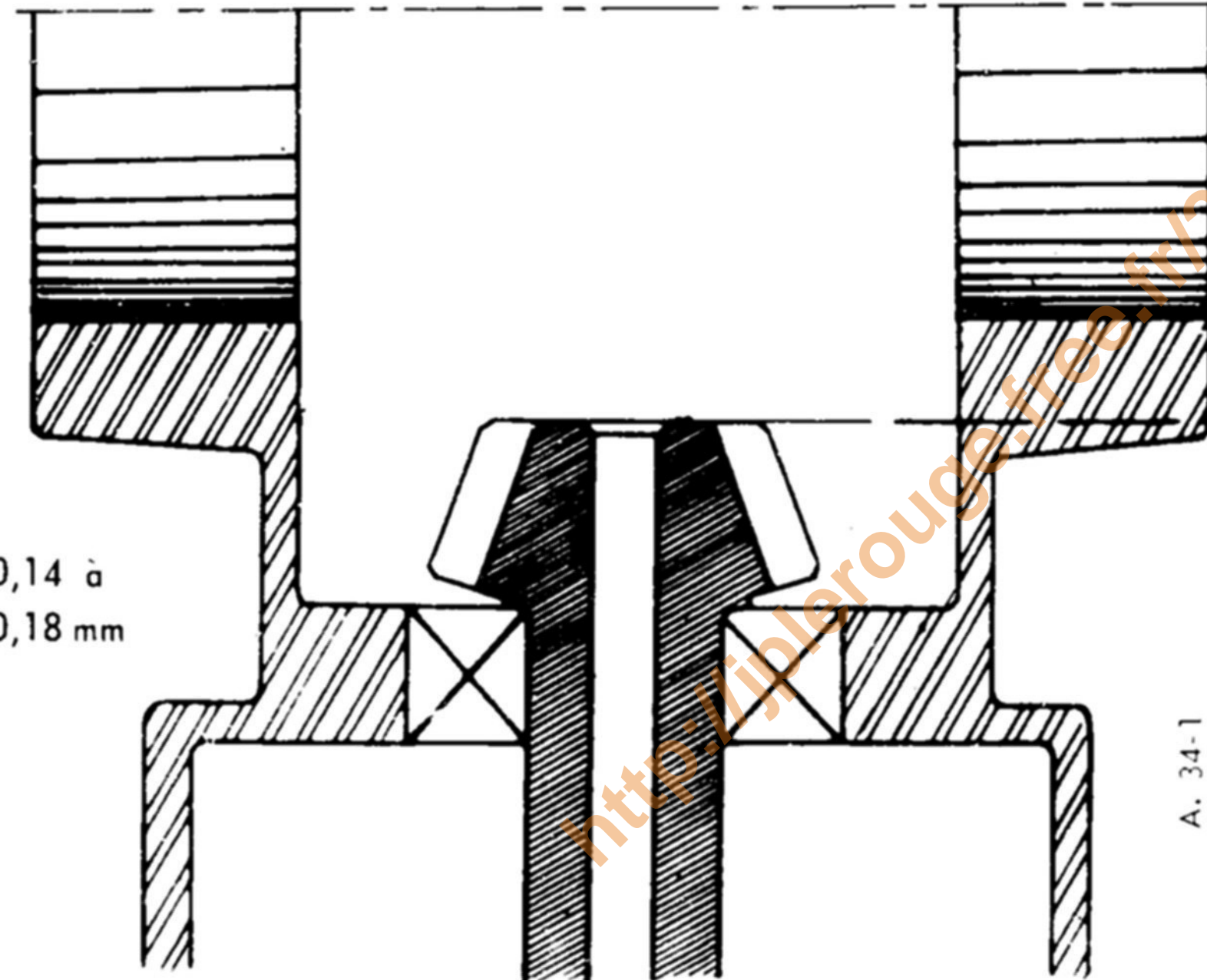

A. 34-1

Distance conique  
Kegelradtiefe  
Conical distance  
Distancia cónica  
Distanza conica

- Numéro d'appariement
- Kontrollnummern
- Matching number
- Número de emparejamiento
- Numero di accoppiamento



Pignon  
Kegelrad  
Pinion  
Piñon  
Pignone

Cote de réglage de ce pignon  
Einstellmass d Kegelradtiefe  
Meshing dim "d" of this pinion  
Cota de reglaje de este piñon  
Quota di regolazione di questo pignone

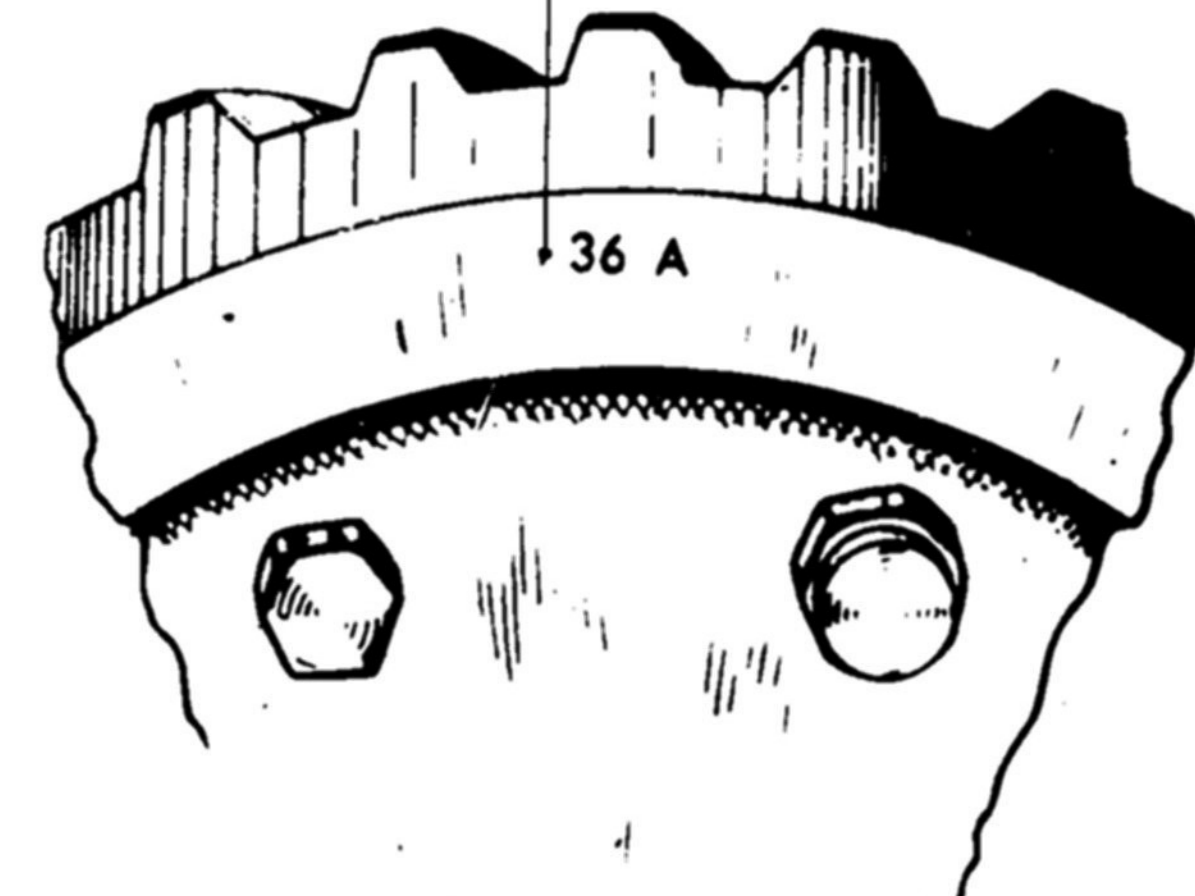

Couronne  
Tellerrad  
Crownwheel  
Corona  
Corona

- NOTE : La différence entre deux mesures (faites a 90° environ) ne doit pas dépasser 0,1 mm
- ANM : Der Unterschied zwischen zwei Messungen (bei ca 90°) darf 0,1 mm nicht überschreiten
- NOTE : The difference between 2 measurements (taken at about 90°) must not exceed 0,1 mm
- OBSERVACION : La diferencia entre dos medidas (hechas a 90° aprox ) no debe ser superior de 0,1 mm
- NOTA : La differenza tra due misure (rilevate a 90° circa) non deve superare 0,1 mm



**BOITE DE VITESSES    GETRIEBE - GEARBOX - CAJA DE VELOCIDADES - SCATOLA CAMBIO**  
 (suite)                    (Forts.)                    (continued)                    (continuacion)                    (seguito)

RAPPORT DE COMPTEUR	TACHOMETER	SPEEDOMETER DRIVE	RELACIÓN C <sup>TA</sup> Km	RAPPORTO DEL CONTA- CHILOMETRI	
Vis de compteur	Schnecke	Speedo drive worm	Tornillo sinfín de cuenta - Kms	Vite senza fine del contachilometri	4 } Filets Gänge Start Filetes Filetti
Pignon de compteur	Ritzel	Speedo drive pinion	Pinón del C <sup>ta</sup> Kms	Pignoncino del conta- chilometri	16 } Dents Zähne Teeth Dientes Denti
<b>JEUX</b>	<b>SPIEL</b>	<b>CLEARANCE</b>	<b>JUEGOS</b>	<b>GIOCHI</b>	
Pignon fou de 2 <sup>ème</sup>	Nebenritzel d 2 Ganges	End float, 2 <sup>nd</sup>	Pinón loco de 2 <sup>a</sup>	Ingranaggio folle della 2 <sup>a</sup>	
Jeu latéral :	Seitenspiel :	Gear loose pinion :	Juego latéral :	Gioco assiale :	0,05 à 0,35 mm
Train intermédiaire	Vorgelegewelle	End float, intermediate	Tren intermédiaire	Treno intermedio	
Jeu latéral :	Seitenspiel :	gear :	Juego latéral :	Gioco assiale :	0,10 à 0,20 mm
Alésage de la bague du pignon de M.A.R. :	Bohrung d Buchse des R.W.Gang - Ritzels	Bore of rev pinion bush :	Diámetro del casquillo del piñón de M atrás :	Alesaggio della boccola dell'ingranaggio della R.M	12 ± 0,027 mm
<b>COUPLES DE SERRAGE</b>	<b>ANZUGSMOMENTE</b>	<b>TIGHTENING TORQUES</b>	<b>PARES DE APRIETE</b>	<b>COPPIE DI SERRAGGIO</b>	
Ecrou du pignon d'attaque	Mutter des Antriebs- ritzels	Bevel pinion shaft nut	Tuerca del piñón de ataque	Dado del pignone conico	7 à 8,5 mkg (51 to 62 FT lbs)
Ecrou de l'arbre primaire	Mutter der Primärwelle	Main shaft nut	Tuerca del eje primario	Dado dell'albero primario	7 à 9 mkg (51 to 65 FT lbs)
<b>GRAISSAGE</b>	<b>SCHMIERUNG</b>	<b>LUBRICATION</b>	<b>ENGRASE</b>	<b>LUBRIFICAZIONE</b>	
Huile	Öl	Oil	Aceite	Olio	
Contenance L.	Inhalt. in L.	Capacity. L.	Capacidad. L.	Capacita L.	<b>TOTAL EP 80</b> 0,9 (1,6 PT imp)



4

MANUEL DE REPARATIONS  
REPARATURHANDBUCH  
REPAIR MANUAL  
MANUAL DE REPARACIONES  
MANUALE DI RIPARAZIONE

N° 546

OPERATIONS  
ARBEITSVORGÄNGE  
OPERATIONS  
OPERACIONES  
OPERAZIONI

AK - 330-3  
AK - 334-1

AMI 6

AM 2  
AMB 2  
AMB 2 PA  
AM 2 PA  
AMB 2 S

BOITE DE VITESSES - GETRIEBE - GEARBOX - CAJA DE VELOCIDADES - SCATOLA CAMBIO

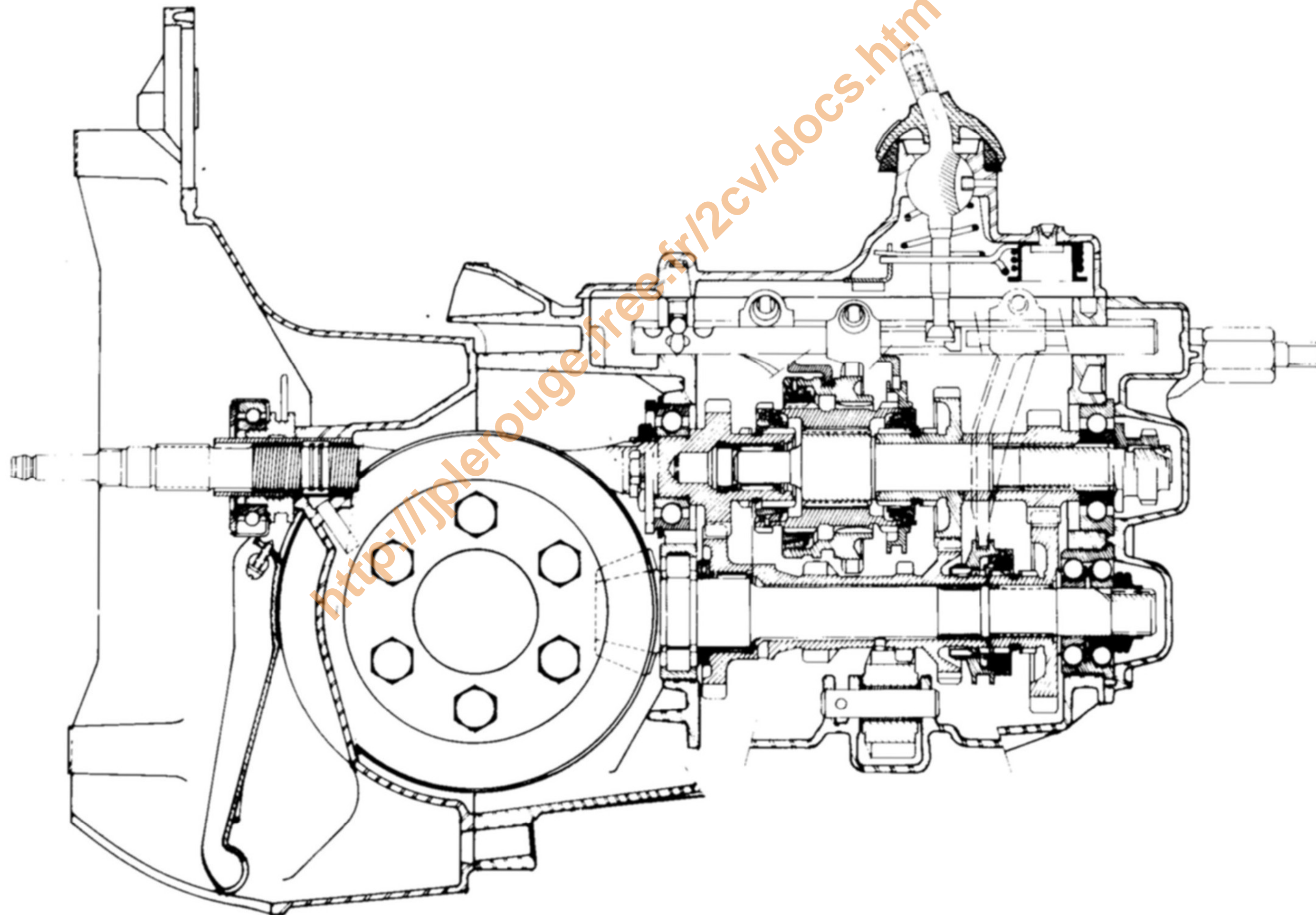

A. 33-3



MANUEL DE REPARATIONS REPARATURHANDBUCH REPAIR MANUAL MANUAL DE REPARACIONES MANUALE DI RIPARAZIONE		N° 546	OPERATIONS ARBEITSVORGÄNGE OPERATIONS OPERACIONES OPERAZIONI	AK 330-3 AM 372-1 AM 372-1a	AMI 6	AM 2 AMB 2 AMB 2 PA AM 2 PA AMB 2 S
<b>TRANSMISSIONS</b> Transmissions à billes  <b>COUPLES DE SERRAGE</b> - Erou de fixation de transmission sur moyeu - Vis de fixation de transmission et de tambour - Erous de fixation de roues - Graissage joint homocinétique à billes.  <b>NOTE :</b> Toutes les pièces constituant la transmission étant appariées entre elles, il n'est pas possible de procéder à la réparation de ces transmissions. Il faut opérer par échange de la transmission complète (côté boîte ou côté pivot)	<b>GELENKWELLEN</b> Gelenkwellen mit Kugelgelenk  <b>ANZUGSMOMENTE</b> - Mutter z.Befest der Gelenkwelle auf der Nabe - Schraube z.Befestigung der Gelenkwelle und der Trommel. - Muttern zur Radbefestigung - Schmierung d.Schiebestücks für die Kugelgelenkwelle  <b>ANM.:</b> Da alle Teile der Gelenkwelle aufeinander abgestimmt sind, ist es nicht möglich, diese Gelenkwellen zu reparieren. Die gesamte Gelenkwelle muss ausgewechselt werden. (auf Getriebe oder Radnabenseite).	<b>DRIVE - SHAFTS.</b> Drive-shafts with ball-type universals.  <b>TIGHTENING TORQUES</b> - Nut securing drive-shafts on hub - Screws securing drive shafts and drum. (ball type universals) - Wheel nuts - Lubrication constant velocity joint, ball type.  <b>NOTE :</b> All the parts constituting the drive-shaft being paired it is not possible to repair these drive-shafts, change the whole drive-shaft (gearbox end or swivel end).	<b>TRANSMISIONES</b> Transmisión de bolas  <b>PARES DE APRIETE</b> - Tuerca de fijación de la transmisión al buje - Tornillos de fijación de transmisión y tambor - Tuercas de fijación de ruedas - Engrase junta homocinéticas de bolas  <b>OBSERVACION :</b> Estando enparejadas todas las piezas que constituyen la transmisión no se puede reparar esta, hay que proceder por sustición de la transmisión completa (lado caja de cambio o lado pivote).	<b>TRASMISSIONI</b> Trasmissioni a sfere  <b>COPPIE DI SERRAGGIO</b> Dado di fissaggio trasmissione sul mozzo - Vite di fissaggio trasmissione e tamburo - Dadi di fissaggio ruote - Ingrassaggio giunto omocinetico a sfere  <b>NOTA :</b> Poiché tutti i pezzi costituenti la trasmissione sono accoppiati tra di loro, non e' possibile procedere alla riparazione di queste trasmissioni. Si deve procedere alla sostituzione della trasmissione completa (lato scatola cambio o lato pivot).	35 à 40 mkg (250 to 290 ft.lbs)  5 à 6 mkg (36 to 43 ft.lbs)  4,5 à 6 mkg (33 to 43 ft.lbs) <b>RETINAX AM</b>	



1	MANUEL DE REPARATIONS REPARATURHANDBUCH REPAIR MANUAL MANUAL DE REPARACIONES MANUALE DI RIPARAZIONE	N° 546	OPERATIONS ARBEITSVORGANGE OPERATIONS OPERACIONES OPERAZIONI	AMB 000 AM 410-0 AM 410-1 AM 410-3 AM 410-4 AM 413-1	AMI 6	AM 2 AMB 2 AMB 2 PA AM 2 PA AMB 2 S
ESSIEU AVANT	VORDERACHSE	FRONT AXLE	EJE DELANTERO	ASSALE ANTERIORE		
CARROSSAGE :	RADSTURZ :	CAMBER :	CAIDA INCLINACION DE LA RUEDA :	INCLINAZIONE :		
Roues en ligne droite	Räder b.Geradeausfahrt	Wheels centralised	Ruedas en línea recta	Ruote in posizione di marcia rettilinea	1° ± 45' - 25'	
Roues braquées à fond	Räder eingeschlagen	Wheels «full lock»	Ruedas giradas a fondo	Ruote sterzate a fondo	9° 30 ± 1° 20'	
CHASSE	NACHLAUF	CASTER ANGLE	AVANCE DE LA RUEDA	INCIDENZA		
(non controlable sur voiture)	(nicht kontrollierbar am Fahrzeug)	(cannot be checked on vehicle)	(no controlable sobre el coche)	(non controllabile su vettura)	15°	
PARALLELISME :	SPUR	PARALLELISM	PARALELISMO	PARALLELISMO		
(ouverture des roues)	(Öffnet nach vorn)	(Toe - out)	(Apertura de ruedas)	(Apertura delle ruote)	0 à 3 mm (0 to $\frac{1}{8}$ in)	
ANGLE DE BRAQUAGE	EINSCHLAGWINKEL DER LENKUNG	ANGLE OF LOCK	ANGULO DE VIRAJE	ANGOLO DI STERZATA	35°	
BRAS ET TRAVERSE	SCHWINGARM UND TRAVERSE	ARMS AND CROSS-MEMBER	BRAZOS Y TRAVIESA	BRACCIO E TRAVERSA		
- Serrage vis de fixation traverse d'essieu (Face et filets graissés)	Anzugsmom.d.Schrauben z.Befest.d.Achstraverse (Fläche und Gewinde)	Tightening of screws securing axle cross-member (Face and threads greased)	Apriete tornillo de fijación traviesa de eje (Frente e hilos de rosca engrasados)	- Serraggio vite di fissaggio traversa assale (Faccia e filetti ingrassati)	4 à 5 mkg (29 to 36 ft lbs)	
- Serrage écrou crénelé de blocage de roulement de bras sur traverse	Anzugsmom.d.Kronenmutter z.Befestigung des Schwingarms	- Tightening slotted nut locking bearing on cross-member arm	- Apriete tuerca almenada de bloqueo de rodamiento de brazo sobre traviesa	- Serraggio dado a corona di bloccaggio cuscinetto del braccio sulla traversa	5 mkg (36 ft lbs)	
- Faux rond traverse (Portée des roulements)	- Schlag d.Traverse (Auflager d.Rollenlag.)	- Eccentricity (bearing surface)	- Falso rédondo traviesa (asiento de los rodamientos)	- Falsa concentricita traversa (portata dei cuscinetti)	0,2 mm maxi (massimo)	
- Contrôle du bras (sur montage 630-51/46 Ex MR 3745) les deux longueurs de contrôle doivent être égales.	Schwingarm prüfen (Vorrichtung MR 630-51/46 Früher MR 3745) beide Längen müssen gleich sein bis auf.	- Checking arm (on fixture 630-51/46 EX MR 3745) the two checking lengths must be equal to within	- Control del brazo (sobre el montaje 630-51/46 EX MR 3745) las dos cotas de control deben ser iguales.	- Controllo del braccio (su montaggio 630-51/46 EX MR 3745) le due lunghezze di controllo devono essere uguali.	à 10 mm près (circa)	



MANUEL DE REPARATIONS  
REPARATURHANDBUCH  
REPAIR MANUAL  
MANUAL DE REPARACIONES  
MANUALE DI RIPARAZIONE

N° 546

OPERATIONS  
ARBEITSVORGÄNGE  
OPERATIONS  
OPERACIONES  
OPERAZIONI

AM 372-1  
AM 410-3  
AM 413-1  
AM 412-3  
AM 451-1

AMI 6

AM 2  
AMB2  
AMB2 PA  
AM 2 PA  
AMB2 S

ESSIEU AVANT - VORDERACHSE - FRONT AXLE - EJE DELANTERO - ASSALE ANTERIORE  
(suite) (Forts.) (continued) (continuación) (seguito)

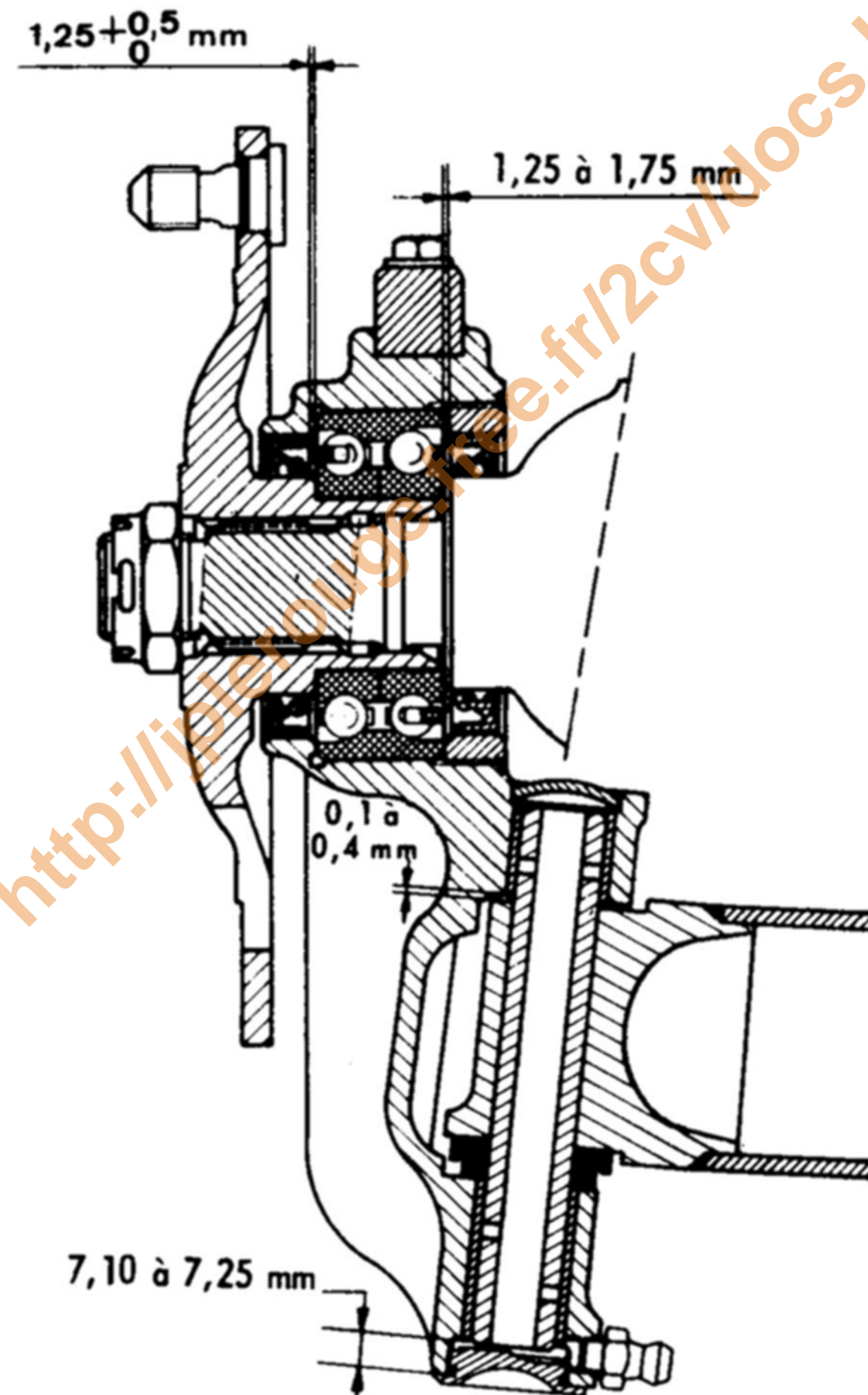

A. 41-6

3	PIVOT	RADNABE	SWIVEL	PIVOTE	PIVOT	
	Retrait des bagues d'étanchéité par rapport à la bague extérieure de roulement de moyeu.	Abstand des Dichtringes der Nabe im Verhältnis zum Aussenring des Kugellagers für die Nabe	Inset of sealing bushes in relation to outer bush of hub bearing	Retracción de los retenes en relación con el casquillo exterior de rodamiento de buje	Rientranza delle boccole di tenuta rispetto alla boccola esterna del cuscinetto del mozzo	1,25 $\begin{matrix} 0,5 \\ 0 \end{matrix}$ mm
	Jeu entre pivot et bras	Spiel zwischen Radnabe u. Schwingarm	Clearance between swivel and arm	Juego entre pivote y brazo	Gioco tra pivot e braccio	0,1 à 0,4 mm
	Retrait de la partie inférieure de l'axe par rapport au pivot	Rückstand d unter Teils der Achse im Verhältnis z. Radnabe	Inset of lower part of pin in relation to swivel	Retracción de la parte inferior del eje en relación con el pivote	Rientranza della parte inferiore del perno rispetto al pivot	7,10 à 7,25 mm
	<b>COUPLES DE SERRAGE</b>	<b>ANZUGSMOMENTE</b>	<b>TIGHTENING TORQUES</b>	<b>PARES DE APRIETE</b>	<b>COPPIE DI SERRAGGIO</b>	
	Bague écrou du roulement de moyeu.	Ringmutter des Radnabenlagers	Shrouded nut on hub bearing.	Casquillo tuerca del rodamiento de buje	Ghiera del cuscinetto del mozzo	35 à 40 mkg (250 to 290 ft.lbs.)
	Écrou de fusée	Achsmutter	Stub-axle nut	Tuerca de mangueta	Dado del fusello	35 à 40 mkg (250 to 290 ft.lbs.)
	Vis du levier d'accouplement sur pivot	Schrauben der Spurstangenhebel	Screw for swivel coupling lever	Tornillo bieleta de acoplamiento sobre pivote	Vite della leva d'accoppiamento sul pivot	1,5 à 2 mkg (11 to 14 ft.lbs.)
	Bouchon inférieur de pivot	Unterer Stopfen der Radnabe	Lower plug on swivel	Tapón inferior de pivote	Tappo inferiore del pivot	2 mkg (14 1/4 ft.lbs.)
	Écrous de fixation de batteurs	Befestigungsmuttern der Trägheitsdämpfer	Nuts securing inertia damper	Tuercas de fijación de batidores	Dadi di fissaggio battenti ad inerzia	6 mkg (43 ft.lbs.)
	Écrous de roues	Radmuttern	Wheel nuts	Tuercas de ruedas	Dadi delle ruote	4,5 à 6 mkg (33 to 43 ft.lbs.)



1	<p>MANUEL DE REPARATIONS REPARATURHANDBUCH REPAIR MANUAL MANUAL DE REPARACIONES MANUALE DI RIPARAZIONE</p>	<p>OPERATIONS ARBEITSVORGÄNGE OPERATIONS OPERACIONES OPERAZIONI</p>	<p>AMB 000 AM 420-0 AM 420-1 AM 420-3 AM 420-4</p>	<p>AMI 6</p>	<p>AM 2 AMB 2 AMB 2 PA AM 2 PA AMB 2 S</p>
<p>ESSIEU ARRIERE CARROSSAGE PARALLELISME BRAS ET TRAVERSE Vis de fixation traverse (Face et filets graissés) Ecrou crenelé de fixation de roulement de bras sur traverse Faux rond de traverse (portée des roulements) CONTROLE DU BRAS (sur montage 630-51/46 ex-MR 3745) PINCEMENT : Différence des 2 hauteurs - La plus grande hauteur doit se trouver côté axe de fusée.</p>	<p>HINTERACHSE RADSTURZ SPUR SCHWINGARM UND TRAVERSE -Anzugsmoment der Traversenschrauben (Fläche und Gewinde geschmiert) Kronenmutter z. Befestig. d. Rollenlagers für den Schwingarm - Schlag der Traverse (Auflager d. Rollenlager) SCHWINGARMKONTROLLE (auf Vorrichtung 630-51/46 früher MR 3745) VORSPUR : Unterschied der beiden Höhen. Die grössere Höhe muss sich auf der Seite der Schwingarmachse befinden.</p>	<p>REAR AXLE CAMBER PARALLELISM ARMS AND CROSS- MEMBERS Screws securing cross- members (Faces and threads greased) Slotted nut securing bearing on cross- member arm. Eccentricity of cross- member (bearing surface) CHECKING THE ARMS (on fixture 630-51/46 ex.MR.3745) TOE IN : Difference of two heights the greater height must be on the stub axle- side.</p>	<p>EJE TRASERO INCLINACION DE LA RUEDA PARALELISMO BRAZOS Y TRAVIESA Tornillos de fijación traviesa. (Frente e hilos de rosca engrasados) Tuerca almenada de fijación de rodamiento de brazo sobre traviesa Falso redondo de traviesa (asienta rodamientos) CONTROL DEL BRAZO (en montaje 630-51/46 ex : MR : 3745) CONVERGENCIA : Dife- rencia de las dos alturas. La altura mayor debe estar del lado del eje de mangue- ta.</p>	<p>ASSALE POSTERIORE INCLINAZIONE PARALLELISMO BRACCIO E TRAVERSA Vite di fissaggio traversa (Faccia e filetti ingrassati) Dado a corona di fissaggio cuscinetto del braccio sulla traversa. Falsa concentricita della traversa (portata dei cusci- netti) CONTROLLO DEL BRACCIO (su montaggio 630-51/46 ex MR 3745) CONVERGENZA : Diffe- renza delle due altezze - L'altezza maggiore deve trovarsi lato perno fusello.</p>	<p>30' à 1° <math>0 \pm \frac{4}{3} \text{ mm}</math> (0 to <math>\frac{3}{16}</math> in) 4 à 5 mkg (29 to 36 ft.lbs) 5 mkg (36 ft.lbs.) 0,2 mm maxi 0 à 2,5 mm</p>



2

MANUEL DE REPARATIONS  
REPARATURHANDBUCH  
REPAIR MANUAL  
MANUAL DE REPARACIONES  
MANUALE DI RIPARAZIONE

N° 546

OPERATIONS  
ARBEITSVORGÄNGE  
OPERATIONS  
OPERACIONES  
OPERAZIONI

AM 420-0  
AM 420-1  
AM 420-3  
AM 420-4

AMI 6

AM 2  
AMB 2  
AMB 2 PA  
AM 2 PA  
AMB 2 S

ESSIEU ARRIERE - HINTERACHSE - REAR AXLE - EJE TRASERO - ASSALE POSTERIORE

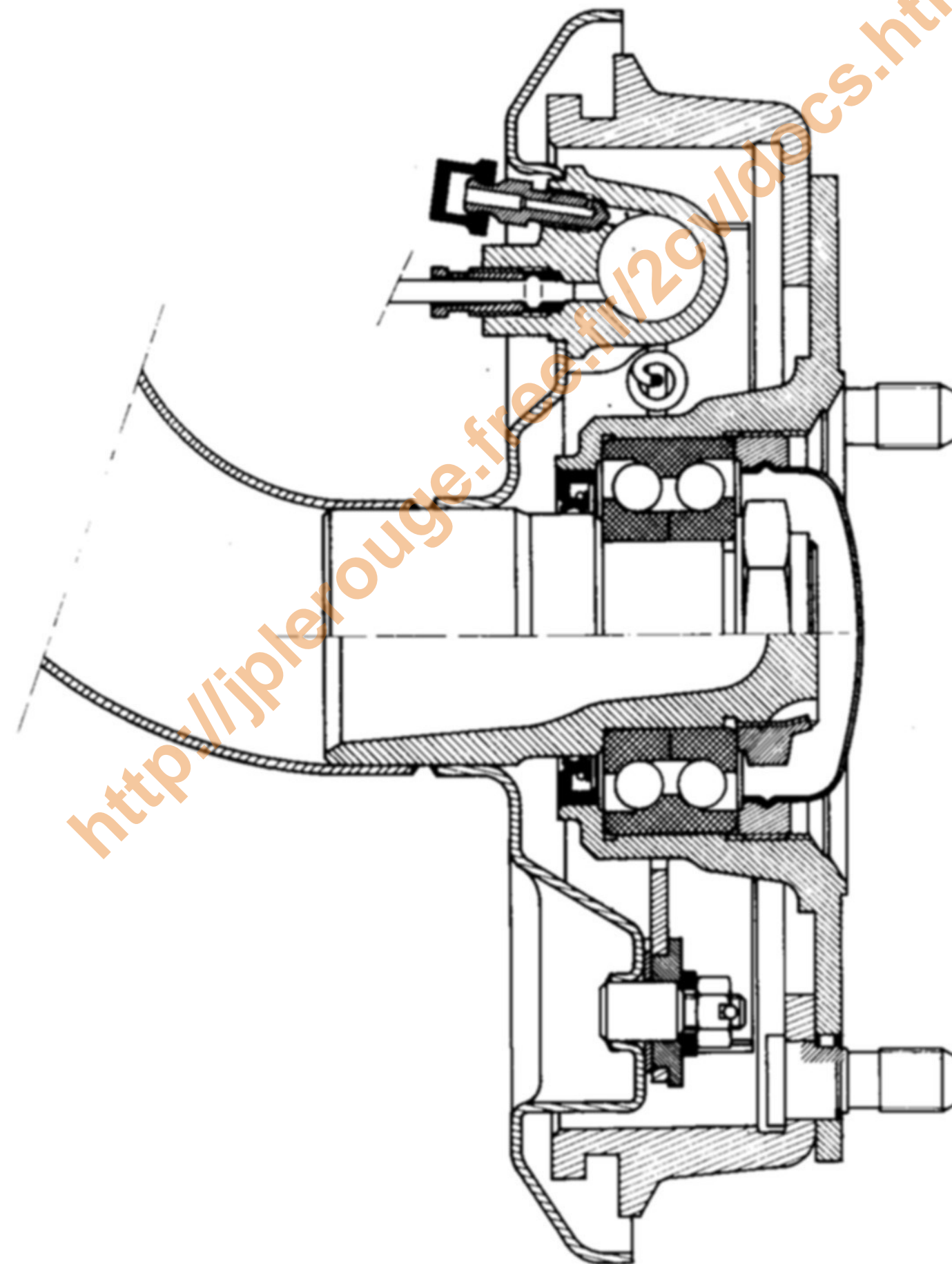

A. 45-4



3	CARROSSAGE	RADSTURZ	CAMBER	INCLINACION DEL MUÑO	INCLINAZIONE
<p>Différence des deux hauteurs</p> <p>La plus petite hauteur doit se trouver côté chape porte-couteau</p>	<p>Unterschied der beiden Höhen</p> <p>Die Kleinere Höhe muss sich auf der Seite des Gabelstückes befinden</p>	<p>Difference of two heights</p> <p>The smaller height must be towards the knife - edge bracket</p>	<p>Diferencia de las dos alturas</p> <p>La altura menor debe estar del lado de la chapa porta cuchillo.</p>	<p>Differenza delle due altezze</p> <p>L'altezza minore deve trovarsi lato attacco porta-coltello</p>	<p>0 à 3,5 mm (0 to 1/8 in)</p>
<p>MOYEU TAMBOUR</p> <p>Retrait garniture d'étanchéité par rapport colle-rette d'appui roulement.</p>	<p>RADNABE</p> <p>Rückstand der Dichtung im Verhältnis zum Aussenring des Kugellagers</p>	<p>HUB AND BRAKE DRUM</p> <p>Inset of seal in relation to bearing thrust collar.</p>	<p>BUJE TAMBOR</p> <p>Retracción retén de estanqueidad en relación cuello asiento rodamiento</p>	<p>MOZZO TAMBURO</p> <p>Rientranza guarnizione di tenuta rispetto al collarino d'appoggio cuscinetto</p>	<p>2 à 2,5 mm</p>
<p>COUPLES DE SERRAGE</p> <p>Ecrou de blocage de roulement de moyeu</p> <p>Bague écrou de roulement de moyeu.</p> <p>Ecrou raccord de frein</p> <p>Ecrous de roues</p> <p>Ecrous de fixation de batteur</p> <p>Ecrous de fixation d'amortisseur</p>	<p>ANZUGSMOMENTE</p> <p>- Achsmutter</p> <p>- Ringmutter der Radnabe</p> <p>- Verbindungsmutter der Bremsleitungen</p> <p>- Radmuttern</p> <p>- Befestigungsmuttern der Trägheitsdämpfer</p> <p>- Befestigungsmuttern der Stossdämpfer</p>	<p>TIGHTENING TORQUES</p> <p>Nut locking hub bearing</p> <p>Shrouded nut on hub bearing</p> <p>Brake union nut</p> <p>Wheel nuts</p> <p>Nuts securing inertia damper</p> <p>Nuts securing shock absorber</p>	<p>PARES DE APRIETO</p> <p>Tuerca de bloqueo del rodamiento de buje</p> <p>Casquillo tuerca del rodamiento de buje</p> <p>Tuerca racor de freno</p> <p>Tuercas de ruedas</p> <p>Tuercas de fijación de batidores</p> <p>Tuercas de fijación de amortiguador</p>	<p>COPPIE DI SERRAGGIO</p> <p>- Dado di bloccaggio cuscinetto del mozzo</p> <p>- Ghiera del cuscinetto del mozzo</p> <p>- Dado raccordo del freno</p> <p>- Dadi delle ruote</p> <p>- Dadi di fissaggio battente ad inerzia</p> <p>- Dadi di fissaggio ammortizzatore</p>	<p>27 à 30 mkg (195 to 215 ft.lbs.)</p> <p>35 à 40 mkg (250 to 290 ft.lbs.)</p> <p>0,6 à 0,8 mkg (4.3 to 5.8 ft.lbs.)</p> <p>4,5 à 6 mkg (33 to 43 ft.lbs.)</p> <p>6 mkg (43 ft.lbs.)</p> <p>3,6 mkg (26 ft.lbs.)</p>



1	MANUEL DE REPARATIONS REPARATURHANDBUCH REPAIR MANUAL MANUAL DE REPARACIONES MANUALE DI RIPARAZIONE	N° 546	OPERATIONS ARBEITSVORGÄNGE OPERATIONS OPERACIONES OPERAZIONI	AM - 433-0 AM 434-1 AM 434-3 AM 435-1 AM 436-0 AM 436-1 AM 436-1 a AM 436-3	AMI 6	AM 2 AMB 2 AMB 2 PA AM 2 PA AMB 2 S
SUSPENSION	FEDERUNG	SUSPENSION	SUSPENSION	SOSPENSIONE	AM2-AM2 PA	AMB2-AMB2PA AMB2 S
POT DE SUSPENSION CARTER DE POT (Tole de 0,9 mm) ∅ Extérieur = Longueur LI =	FEDERUNGSTOPF GEHÄUSE (Blech 0,9 mm) Aussen - ∅ = Länge LI =	SUSPENSION CYLINDER CASING (Sheet metal 0,9 mm) External ∅ = Length LI =	TUBO DE SUSPENSION CARTER DEL TUBO (chapa de 0,9 mm) ∅ Exterior = Longitud LI =	CILINDRO DI SOSPENSIONE CARTER DEL CILINDRO (Lamiera da 0,9) ∅ Esterno Lunghezza LI	135 mm (5 5/16 in.) 507 ± 1,5 mm (19 31/32 in ± 1/16 in)	153 mm ( 6 in) 509 ± 1,5 mm (20 1/32 ± 1/16 in)
REPERE (Sens de montage) AV : (sur enveloppe)	Markierung (Einbauricht.) AV : (Auf Gehäuse)	MARKING (Direc. of. fitting) AV : (on casing) front	PUNTO DE REFERENCIA (Sentido de montaje) AV : (sobre el tubo)	RIFERIMENTO (Senso di montaggio) AV:(sul carter)		
RESSORTS : ∅ du fil = Ressort avant (Enroulement à gauche) ∅ du fil = Ressort arrière (Enroulement à droite)	FEDERN Draht - ∅ = Vordere Feder (Linkswicklung) Draht - ∅ = Hintere Feder (Rechtswicklung)	SPRINGS Wire ∅ = Front spring (Left hand coil) Wire ∅ = Rear spring (Right hand coil)	MUELLES ∅ del hilo = muelle delantero (Enrollado a izquierda) ∅ del hilo = muelle trasero (Enrollado a derecha)	MOLLE ∅ del filo = molla ant. (avvolgimento sinistro) ∅ del filo = molla post. (avvolgimento destro)	17,15 mm  17,95 mm	18,2 mm  17,95 mm
TIRANTS Longueur totale - tirant avant  - tirant arrière	STREBEN Gesamtlänge - Vordere Strebe  - Hintere Strebe	TIERODS Total length - front tierod  - rear tierod	TIRANTES Longitud total - tirante delantero  - tirante trasero	TIRANTI Lunghezza totale - tirante ant.  - tirante post.	626 mm (24 5/8 in) 626 mm (24 5/8 in)	626 mm (24 5/8 in) 647 mm (24 15/32 in)
EMBOUTS DE REGLAGE Longueur totale = Embout avant Embout arrière BUTEES ELASTIQUES : - avant - arrière	EINSTELL ENDEN Gesamtlänge = Vorderes Endstück Hinteres Endstück ELASTISCHE ANSCHLÄGE - vorn - hinten	ADJUSTING END PIECES Total length = Front end pièce Rear end pièce RUBBER STOPS : - front - rear	TERMINALES DE REGLAJE Longitud total = Terminal delantero Terminal trasero TOPES ELASTICOS : - delantero - trasero	TERMINALI DI REGO- LAZIONE Lunghezza totale Terminale ant. Terminale post. REGGISPINTA ELASTICI : - ant. - post.	197 mm (7 3/4 in) 75 x 30 75 x 30	197 mm (7 3/4 in) 75 x 30 110 x 30



2	MANUEL DE REPARATIONS REPARATURHANDBUCH REPAIR MANUAL MANUAL DE REPARACIONES MANUALE DI RIPARAZIONE	N° 546	OPERATIONS ARBEITSVORGÄNGE OPERATIONS OPERACIONES OPERAZIONI	AM 433-0 AM 434-1 AM 434-3 AM 435-1 AM 436-0 AM 436-1 AM 436-1a AM 436-3	AMI 6	AM 2 AMB 2 AMB 2 PA AM 2 PA AMB 2 S														
<b>SUSPENSION</b> (suite)	<b>FEDERUNG</b> (Forts.)	<b>SUSPENSION</b> (continued)	<b>SUSPENSION</b> (continuación)	<b>SOSPENSIONE</b> (seguito)	<table border="0"> <tr> <td>AM2.AM2PA</td> <td>AMB2 AMB2PA</td> </tr> <tr> <td>L2 = 489 mm (19 1/4 in)</td> <td>AMB2S L2 = 491 mm (19 11/32 in)</td> </tr> <tr> <td>L3 = 12 mm MINI</td> <td></td> </tr> <tr> <td>L4 = 0 mm MINI</td> <td></td> </tr> <tr> <td>AM2-AM2PA</td> <td>AMB2 AMB2PA</td> </tr> <tr> <td>J = 2 ± 0,5 mm</td> <td>AMB2S J = 2,5 ± 0,5 mm</td> </tr> <tr> <td colspan="2" style="text-align: center;">3 à 6 mm (1/8 to 1/4 in)</td> </tr> </table>		AM2.AM2PA	AMB2 AMB2PA	L2 = 489 mm (19 1/4 in)	AMB2S L2 = 491 mm (19 11/32 in)	L3 = 12 mm MINI		L4 = 0 mm MINI		AM2-AM2PA	AMB2 AMB2PA	J = 2 ± 0,5 mm	AMB2S J = 2,5 ± 0,5 mm	3 à 6 mm (1/8 to 1/4 in)	
AM2.AM2PA	AMB2 AMB2PA																			
L2 = 489 mm (19 1/4 in)	AMB2S L2 = 491 mm (19 11/32 in)																			
L3 = 12 mm MINI																				
L4 = 0 mm MINI																				
AM2-AM2PA	AMB2 AMB2PA																			
J = 2 ± 0,5 mm	AMB2S J = 2,5 ± 0,5 mm																			
3 à 6 mm (1/8 to 1/4 in)																				
<b>REGLAGES</b>	<b>EINSTELLUNGEN</b>	<b>ADJUSTMENTS</b>	<b>REGLAJES</b>	<b>REGOLAZIONI</b>																
- Positionnement des embouts de carter	Einstellung der Gehäuse-endstücke	Positioning of casing end-pieces	Posición de los terminales del cárter	Posizionamento dei terminali del carter																
- Pré-réglage de l'embout avant	Voreinstellung des vorderen Endstückes	Pre-adjustment of front end-pièce	Pre-reglaje del terminal delantero	Pre-regolazione del terminale ant																
Jeu latéral à l'embout arrière	Seitenspiel des hinteren Endstückes	End float of rear end piece	Juego lateral en el terminal trasero	Gioco assiale del terminale post.																
Jeu aux butées de débattement des bras avant	Spiel an den Federungsanschlüssen der vord. Schwingarme	Clearance on front arm stops	Juego en los topos de desplazamiento de los brazos delanteros	Gioco ai reggispinta sbattimenti dei bracci ant																
<b>GRAISSAGE</b>	<b>SCHMIERUNG</b>	<b>LUBRICATION</b>	<b>ENGRASE</b>	<b>INGRASSAGGIO</b>																
Parois intérieures du carter de pot et rotules de tirants (huile de ricin)	Innenflächen des Gehäusetopfes und Kugelbolzen der Streben (Rizinusöl)	Internal surfaces of suspension cylinder and tie-rod swivels (castor oil)	Paredes interiores del cárter del tubo y rótulas de tirantes (aceite de ricino)	Pareti interne del carter del cilindro e rotule dei tiranti (olio di ricino)																
Garnitures de coupelles de compression (huile de ricin)	Beläge der Druckteller (Rizinusöl)	Compression cup linings (castor oil)	Guarnecidos de copelas de compresión (aceite de ricino)	Guarnizioni degli scodellini di compressione (olio di ricino)	Immersion Eintauchen Immersion Immersion Immersione	15 min														



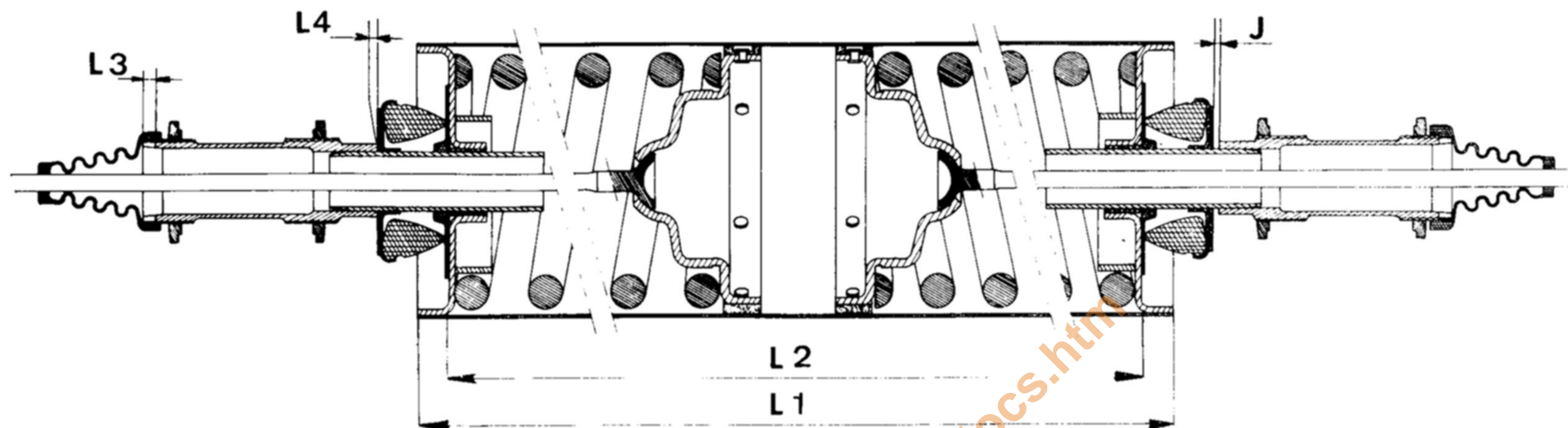

A. 43-50

## HAUTEURS - HÖHEN - HEIGHTS - ALTURAS - ALTEZZE -

PNEUS REIFENTYP TYRES NEUMATICOS PNEUMATICI	PRESSIONS DE GONFLAGE LUFTDRÜCKE INFLATION PRESSURES. PRESIONES DE INFLADO PRESSIONI DI GONFIAGGIO		EN KG/cm <sup>2</sup>	HAUTEURS DE CAISSE (Sous le moyeu des bras) HÖHENEINSTELLUNG (Unterkante Schwingarmnabe) HEIGHT OF BODY (Under arm hub) ALTURA DE CARROCERIA (Bajo el buje de los brazos) ALTEZZE DELLA SCOCCA (Sotto il mozzo dei bracci)				
	AVANT VORN FRONT	DEL. ANT.		ARRIERE HINTEN REAR	TRAS POST.	AM2 - AM2 PA		AMB2 - AMB2 PA AMB 2S
					AVANT VORN FRONT DEL. ANT.	ARRIERE HINTEN REAR TRAS POST.	AVANT VORN FRONT DEL. ANT.	ARRIERE HINTEN REAR TRAS POST.
AM2 - AM2 PA AMB 2 125 - 380 X	1,500 (22 psi)		1,800 (26 psi)					
AMB2 - AMB2 PA AMB 2 S 135 - 380 X	1,400 (20 psi)		1,700 (25 psi)		283 ± 5 mm (11 $\frac{1}{8}$ ± 3/16 in.)	373 ± 5 mm (14 $\frac{11}{16}$ ± 3/16 in.)	288 ± 5 mm (11 $\frac{5}{16}$ ± 3/16 in.)	383 ± 5 mm (15 $\frac{1}{16}$ ± $\frac{3}{16}$ in.)



4	<p>MANUEL DE REPARATIONS REPARATURHANDBUCH REPAIR MANUAL MANUAL DE REPARACIONES MANUALE DI RIPARAZIONE</p>	<p>OPERATIONS ARBEITSVORGÄNGE OPERATIONS OPERACIONES OPERAZIONI</p>	<p>AM 433-0 AM 434-1 AM 434-3 AM 435-1 AM 436-0 AM 436-1 AM 436-1a</p>	<p>AM 436-3  AMI 6</p>	<p>AM2 AMB2 AMB2 PA AM2 PA AMB2 S</p>
<p><b>SUSPENSION</b> (suite)</p> <p><b>AMORTISSEURS AVANT</b> (Couleur noir)</p> <p>Entr'axe } Tendu Comprimé</p> <p><b>AMORTISSEURS ARRIERE</b> (Couleur brun rouge)</p> <p>Entr'axe } Tendu Comprimé</p> <p>Montage : Corps d'amortisseur côté pot de suspension, repère (billage) vers le haut, trous d'évacuation vers le bas</p> <p>- Serrage des axes d'amortisseur - Serrage des écrous de fixation d'amortisseur</p> <p><b>BATTEURS</b> Remplissage d'un batteur (huile de vaseline) Serrage du bouchon de remplissage Serrage des écrous de fixation</p>	<p><b>FEDERUNG</b> (Forts.)</p> <p><b>VORDERE STOSSDÄMPFER</b> (Farbe schwarz)</p> <p>Mittelachs-abstand } gezogen gedrückt</p> <p><b>HINTERE STOSSDÄMPFER</b> (Farbe : braun - rot)</p> <p>Mittelachs-abstand } gezogen gedrückt</p> <p>Einbau : Stossd.-Körper auf Seite Federungstopf Markierung (Erhebung) nach oben, Abflusslöcher nach unten.</p> <p>Anzugsmoment der Stossdämpferachsen Anzugsmoment der Stossdämpfermuttern</p> <p><b>TRÄGHEITSDÄMPFER</b> Füllung der Trägheitsdämpfer (Vaselinöl) Anzugsmoment der Füllstopfen Anzugsmoment der Befestigungsmuttern</p>	<p><b>SUSPENSION</b> (continued)</p> <p><b>FRONT SHOCK ABSORBERS</b> (Colour black)</p> <p>Centres } In tension Compressed</p> <p><b>REAR SHOCK ABSORBERS</b> (Colour brown - red)</p> <p>Centres } In tension Compressed</p> <p>Assembly : Shock absorber outer housing towards suspension cylinder, mark (ball imprint) uppermost drain holes downwards</p> <p>Tightening torque for spindles. Tightening nuts securing shock absorber</p> <p><b>INERTIA DAMPERS</b> Refilling an inertia damper (light oil) Tightening filler plug Tightening screws securing damper</p>	<p><b>SUSPENSION</b> (continuación)</p> <p><b>AMORTIGUADORES DELANTEROS</b> (Color negro)</p> <p>Entre eje } Tensado Comprimado</p> <p><b>AMORTIGUADORES TRASEROS</b> (Color pardo - rojo)</p> <p>Entre eje } Tensado Comprimado</p> <p>Montaje : Cuerpo de amortiguador lado tubo de suspensión, punto de referencia (granetazo) hacia arriba orificios de evacuación hacia abajo</p> <p>Aprieto de los ejes de amortiguador Aprieto de las tuercas de fijación de amortiguador</p> <p><b>BATIDORES</b> Llenado de un batidor (aceite de vaselina) Aprieto del tapón de llenado Aprieto de las tuercas de fijación</p>	<p><b>SOSPENSIONE</b> (seguito)</p> <p><b>AMMORTIZZATORI ANT.</b> (Colore nero)</p> <p>Interasse } Teso Compresso</p> <p><b>AMMORTIZZATORI POST.</b> (Color rosso scuro)</p> <p>Interasse } Teso Compresso</p> <p>Montaggio : Corpo dell'amortizzatore lato cilindro di sospensione, riferimento (sferico) verso l'alto, fori d'evacuazione verso il basso</p> <p>- Serraggio perni ammortizzatore. - Serraggio dadi di fissaggio ammortizzatore</p> <p><b>BATTENTI AD INERZIA</b> Riempimento di un battente ad inerzia (olio di vaselina) Serraggio tappo di riempimento Serraggio dadi di fissaggio</p>	<p><b>AM2</b></p> <p>460 mm mini (18 1/8 in)</p> <p>350 mm maxi (13 3/4 in)</p> <p><b>AMB2</b></p> <p>565 mm mini (22 1/4 in)</p> <p>450 mm maxi (17 3/4 in)</p> <p>21 mkg (150 ft .lbs)</p> <p>3,6 mkg (26 ft.lbs)   8,5 mkg (AR.) (62 ft.lbs) Rear</p> <p>85 cm<sup>3</sup> (c.c)</p> <p>1,3 à 1,7 mkg (9,4 to 12,3 ft.lbs)</p> <p>6 mkg (43 ft.lbs)</p>



1	<b>MANUEL DE REPARATIONS</b> <b>REPARATURHANDBUCH</b> <b>REPAIR MANUAL</b> <b>MANUAL DE REPARACIONES</b> <b>MANUALE DI RIPARAZIONE</b>	N° 546	<b>OPERATIONS</b> <b>ARBEITSVORGÄNGE</b> <b>OPERATIONS</b> <b>OPERACIONES</b> <b>OPERAZIONI</b>	<b>AMB - 000</b> <b>AM 440 - 0</b> <b>AM 441 - 1</b> <b>AM 441 - 1 a</b> <b>AM 442 - 3</b>	AMI 6	<b>AM2</b> <b>AMB2</b> <b>AMB2 PA</b> <b>AM2 PA</b> <b>AMB2 S</b>
<b>DIRECTION</b>	<b>LENKUNG</b>	<b>STEERING</b>	<b>DIRECCION</b>	<b>STERZO</b>		
<b>TYPE :</b> A cremailère Angle de braquage Rayon de braquage Rapport de démultiplication	<b>TYP</b> Zahnstange Winkel des Radeinschlages Radeinschlagradius Übersetzungsverhältnis	<b>TYPE :</b> Rack and pinion Lock angle Turning radius Steering ratio	<b>TIPO :</b> De Crémallera Angulo de giro Radio de giro Relación de desmultiplicación	<b>TIPO :</b> A cremagliera Angolo di sterzata Raggio di sterzata Rapporto di demoltiplicazione	35° 5,700 m (18 ft 8 $\frac{1}{2}$ in.) 1 / 13	
<b>REGLAGES</b> Parallélisme Ouverture Carrossage : Roues en ligne droite	<b>EINSTELLUNGEN</b> Spur Öffnet nach vorn Sturz : Räder in Geradeausfahrt	<b>ADJUSTMENTS</b> Parallélism Toe-out Camber : Wheels in straight ahead position	<b>REGLAJES</b> Paralélismo Apertura Inclinación de la rueda : Ruedas en línea recta	<b>REGOLAZIONI</b> Parallelismo Apertura Inclinazione ruote : Ruote in posizione di marcia rettilinea	0 à 3 mm ( $\frac{3}{64}$ to $\frac{1}{8}$ in) 1° ± $\frac{45'}{25'}$	
Roues braquées	Räder eingeschlagen	Wheels on full lock	Ruedas giradas	Ruote sterzate	9° 30' ± 1° 20'	
<b>TOLERANCE AU BRAQUAGE :</b>	<b>RÄDER ÖFFNEN NACH VORN :</b>	<b>CLEARANCES AT FULL LOCK :</b>	<b>TOLERANCIA AL GIRO :</b>	<b>TOLLERANZA ANGOLO DI STERZATA :</b>		
- entre pneu et bras (coté braquage)	- Zwischen Reifen und Schwingarm (auf der Einschlagseite)	- between tyre and arm (inner side of turn)	- entre neumático y brazo (lado girado)	- fra pneumatico e braccio (lato sterzata)	5 mm (3 / 16 in)	
Entre batteur et bras (coté opposé)	Zwisch. Trägheitsdämpfer u. Schwingarm (andere Seite)	- between inertia damper and arm (outer side of turn)	- entre batidor y brazo (lado opuesto)	- fra battente e braccio (lato opposto)	1 mm (3 / 64 in.)	
<b>NOTE :</b> Un tour de manchon de réglage fait varier la position de la roue de :	<b>ANMERKUNG :</b> Durch eine Umdrehung der Einstellhülse verändert sich die Spur um :	<b>NOTE :</b> One turn of the adjusting sleeve varies the wheel position by :	<b>OBSERVACION :</b> Una vuelta del manguito de reglaje hace variar la posición de la rueda de :	<b>NOTA :</b> Un giro di manico di regolazione fa variare la posizione della ruota da :	6 à 7 mm ( $\frac{15}{64}$ to $\frac{9}{32}$ in.)	



MANUEL DE REPARATIONS  
REPARATURHANDBUCH  
REPAIR MANUAL  
MANUAL DE REPARACIONES  
MANUALE DI RIPARAZIONE

N° 546

OPERATIONS  
ARBEITSVORGÄNGE  
OPERATIONS  
OPERACIONES  
OPERAZIONI

AMB - 000  
AM 440 - 0  
AM 441 - 1  
AM 441 - 1 a  
AM 442 - 3

AMI 6

AM2  
AMB2  
AMB2 PA  
AM2 PA  
AMB2 S

DIRECTION  
(suite)

## REGLAGE DES ROTULES

Bloquer l'écrou de butée de rotule de crémaillère et desserrer de :

## COUPLES DE SERRAGE

Vis du collier de serrage du tube de direction sur pignon de crémaillère.

Écrou de blocage du pignon de crémaillère  
Écrou «Nylstop» des barres sur rotules de direction.

LENKUNG  
(Forts.)

## EINSTELLUNG DER KUGELBOLZEN

Mutter der Kugelbolzen der Zahnstange festziehen und wieder lösen :

## ANZUGSMOMENTE

Schraube der Schelle zur Befestigung der Lenksäule auf Zahnstangenritzel

Mutter des Zahnstangenritzels  
«Nylstop» Muttern der Spurstangen

STEERING  
(continued)

## ADJUSTING THE SWIVELS

Lock the nuts of the rack ball-pins, then uncrew by :

## TIGHTENING TORQUES

Screw on the locking collar of steering tube on rack pinion

Locking nut on rack pinion  
«Nylstop» nuts on trackrod ball pins

DIRECCION  
(continuación)

## REGLAJE DE LAS ROTULAS

Bloquear la tuerca de tope de rótula de cremallera y aflojar de :

## PARES DE APRIETO

Tornillo del collarín de sujeción del tubo de dirección sobre piñón de cremallera.

Tuerca de bloqueo del piñón de cremallera  
Tuerca «Nylstop» de las barras sobre rótulas de dirección.

STERZO  
(seguito)

## REGOLAZIONE DELLE ROTULE

Bloccare il dado di arresto rotula della cremagliera e allentarlo di :

## COPPIE DI SERRAGGIO

- Vite del collare di serraggio piantone sterzo sul pignone della cremagliera  
- Dado di bloccaggio pignone della cremagliera  
- Dadi «Nylstop» delle barre sulle rotule della cremagliera.

1/6

de tour  
Umdrehung  
of a turn  
de vuelta  
di giro

1,9 mkg  
(1,4 ft.lbs.)

10 mkg  
(72 ft.lbs.)

2,5 à 3 mkg  
(18 to 22 ft.lbs.)

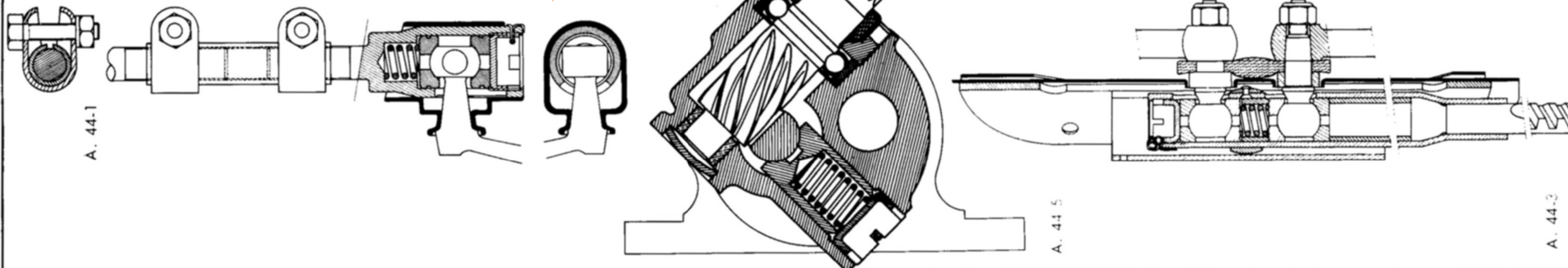

A. 44-1

A. 44-3

A. 44-3



1	MANUEL DE REPARATIONS REPARATURHANDBUCH REPAIR MANUAL MANUAL DE REPARACIONES MANUALE DI RIPARAZIONE	N° 546	OPERATIONS ARBEITSVORGÄNGE OPERATIONS OPERACIONES OPERAZIONI	AM 451-0    AM 453-1 AM 451-0a    AM 453-3 AM 451-1    AM 454-0 AM 451-1a    AM 454-1 AM 451-4 AM 453-0	AMI 6	AM2 AMB2 AMB2 PA AM2 PA AMB2 S
FREINS	BREMSSEN	BRAKES	FRENOS	FRENI		
DIAMETRE D'ORIGINE DES TAMBOURS :	TROMMELDURCHMESSER:	ORIGINAL DIAMETER OF DRUMS :	DIAMETRO DE ORIGEN DE LOS TAMBORES :	DIAMETRO ORIGINALE DEI TAMBURI :		
- tambour avant - tambour arrière - Rectification maxi sur le diamètre - Faux rond maxi	- Vordere Trommel - Hintere Trommel - Ausdrehen der Trommel maxi - Schlag der Trommel maxi	- front drum - rear drum - Maximum grinding (on diameter) - Maximum eccentricity	- tambor delantero - tambor trasero - Rectificación máxi (sobre el diámetro) - Falso redondo máxi	- tamburo anteriore - tamburo posteriore - Rettifica massima (sul diametro) - Falsa concentricità mass.	220 mm (8.66 in) 180 mm (7.09 in) 2 mm (0.08 in) 0,1 mm (0.004 in)	
TYPE DE GARNITURES	BREMSBELÄGE	TYPE OF LINING	TIPO DE GUARNECIDOS	TIPO DI GUARNITURE		
Epaisseur d'origine CYLINDRES DE ROUES - CYLINDRES DE ROUES AVANT (avec joint toriques) - $\phi$ Piston récepteur : - CYLINDRES DE ROUES ARRIERE (avec coupelles) - $\phi$ Piston récepteur	Originalstärke RADBREMSZYLINDER VORNE (mit Ringdichtung) Kolben - $\phi$ : RADBREMSZYLINDER HINTEN (mit Manschetten) Kolben - $\phi$	Thickness when new WHEEL CYLINDERS FRONT WHEEL CYLINDERS (With ring seals) $\phi$ of piston : REAR WHEEL CYLINDERS (With cups) $\phi$ of piston	Espesor de origen CILINDROS DE RUEDAS CILINDROS DE RUEDAS DELANTERA (con juntas tóricas) $\phi$ pistón receptor CILINDROS DE RUEDA TRASEROS (con copelas) $\phi$ pistón receptor	Spessore originale CILINDRETTI RUOTA CILINDRETTI RUOTE ANT. (con gommini di tenuta) $\phi$ del pistoncino : CILINDRETTI RUOTE POST. (con scodellini) $\phi$ del pistoncino	FERODO 604 4,8 à 5,3 mm (0.19 to 0,21 in). LOCKHEED 28,57 mm (1 1/8 in.) LOCKHEED - STOP	
MAITRE - CYLINDRE	HAUPTBREMSZYLINDER	MASTER - CYLINDER	BOMBA DE FRENOS	CILINDRO - MAESTRO		
Type $\phi$ du piston - Longueur de la tige de poussée : Jeu à l'attaque entre poussoir et piston Liquide à employer - Serrage de l'écrou du réservoir de liquide hydraulique	Typ Kolben - $\phi$ = Länge des Stössels : Anschlagspiel zwischen Stössel und Kolben Bremsflüssigkeit Anzugsmoment zur Befestigung des Bremsflüssigkeitsbeh- ters.	Type $\phi$ of piston = Length of push-rod : Clearance between push-rod and piston Fluid to be used - Tightening Torque for nut on hyd. fluid re- servoir	Tipo $\phi$ del pistón - Longitud de la varilla de empuje : Juego de ataque entre empujador y pistón Líquido a emplear - Aprieto de la tuerca del depósito de líquido hidrául.	Tipo $\phi$ del pistone Lunghezza asta di spinta : Gioco d'attacco fra asta di spinta e pistone Liquido da impiegare Serraggio dado del serbatoio liquido freni	LOCKHEED - STOP 20,6 mm (13/16 in.) 81,5 ± 0,25 mm (3.2 in. ± 0.010 in) 0,5 mm maxi (0.020 in.) LOCKHEED 55 3,5 à 4,5 mkg (25 to 33 ft.lbs)	
					AM2	AMB2
					17,5 mm (11/16 in.)	19 mm (3/4 in.)



MANUEL DE REPARATIONS  
REPARATURHANDBUCH  
REPAIR MANUAL  
MANUAL DE REPARACIONES  
MANUALE DI RIPARAZIONE

N° 546

OPERATIONS  
ARBEITSVORGÄNGE  
OPERATIONS  
OPERACIONES  
OPERAZIONI

AM - 453 - 1

AM - 453 - 3

AMI 6

AM 2  
AMB 2  
AMB 2 PA  
AM 2 PA  
AMB 2 S

FREINS  
(suite)

BREMSEN  
(Forts.)

BRAKES  
(continued)

FRENOS  
(continuación)

FRENI  
(seguito)

MAITRE CYLINDRE - HAUPTBREMSZYLINDER - MASTER CYLINDER - BOMBA DE FRENOS - CILINDRO MAESTRO

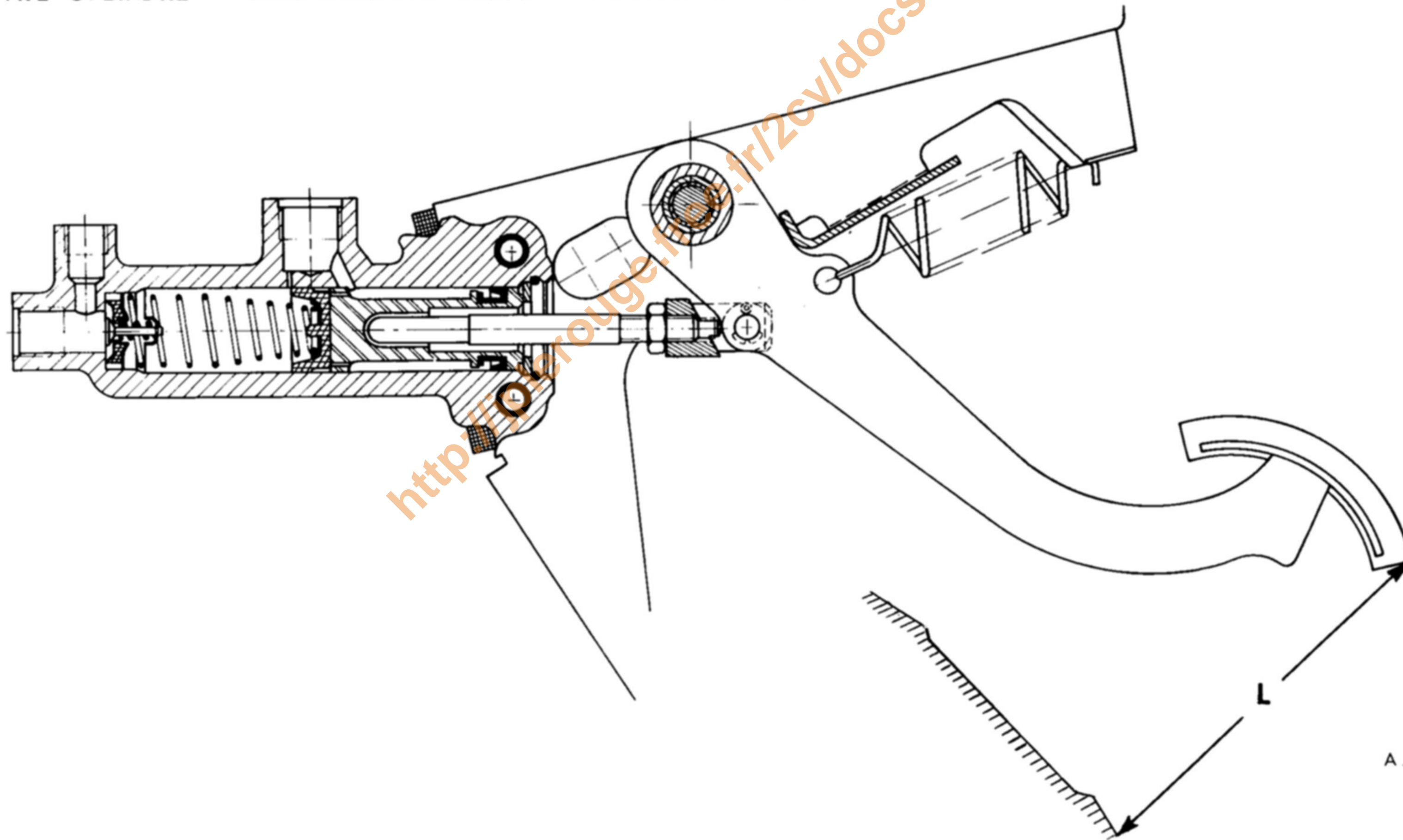



3 FREINS (suite)	BREMSEN (Forts)	BRAKES (continued)	FRENOS (continuación)	FRENI (seguito)	
<p><b>COTES</b></p> <p>Hauteur de pédale</p> <p>Garde à la pédale de frein</p> <p>Allumage de la lampe de stop pour une course maxi de :</p> <p>Retrait de la garniture des raccords à l'extrémité du tube</p> <p>Retrait de la garniture d'étanchéité par rapport à la collerette d'appui du roulement (Tambours arrière)</p>	<p><b>MASSE</b></p> <p>Pedalhöhe</p> <p>Spiel am Pedal</p> <p>Max-Weg des Pedals bis zum Aufleuchten des Stopplichtes :</p> <p>Rückstand der Dichtungsgarnitur am Ende des Rohres</p> <p>Rückstand der Dichtungsgarnitur im Verhältnis zum Auflagebund des Kugellagers. (Hintere Trommel)</p>	<p><b>DIMENSIONS</b></p> <p>Height of pedal</p> <p>Brake pedal clearance</p> <p>Illumination stop lamp for max. movement of :</p> <p>Inset of sleeve-seal from end of tube</p> <p>Inset of seal from thrust collar of bearing (rear drums)</p>	<p><b>COTAS</b></p> <p>Altura del pedal</p> <p>Carrera libre del pedal de freno</p> <p>Encendido de la luz de stop para una carrera máxi de :</p> <p>Retracción de la guarnición de los racores a la extremidad del tubo</p> <p>Retracción de la guarnición de estanqueidad con relación al cuello de apoyo del rodamiento (tambores traseros)</p>	<p><b>QUOTE</b></p> <p>Altezza del pedale</p> <p>Gioco al pedale del freno</p> <p>Accensione lampada dello stop con una corsa massima di :</p> <p>Rientranza della guarnizione dei raccordi all'estremità del tubo</p> <p>Rientranza della guarnizione di tenuta rispetto al collarino d'appoggio del cuscinetto (Tamburi post)</p>	<p>L = 128 mm (5 <math>\frac{1}{16}</math> in)</p> <p>1 à 5 mm (<math>\frac{3}{64}</math> to <math>\frac{3}{16}</math> in)</p> <p>10 mm (3/8 in.)</p> <p>2 mm (5/64 in.)</p> <p>2 <math>\frac{0,5}{0}</math> mm</p>
<p><b>COUPLES DE SERRAGE</b></p> <p>Ecrous de fixation de plateau de frein avant</p> <p>Ecrou de roulement avant d'arbre de différentiel</p> <p>Ecrou de blocage de roulement de moyeu arrière</p> <p>Bague écrou de blocage de roulement de moyeu arrière</p> <p>Raccords des tubes d'alimentation de freins</p>	<p><b>ANZUGSMOMENTE</b></p> <p>Muttern der vorderen Bremsankerplatte</p> <p>Muttern der Differentialwellenlager</p> <p>Mutter der hinteren Nabe</p> <p>Ringmutter zur Blockierung des hinteren Radnabenlagers</p> <p>Anschluss der Bremsleitungen</p>	<p><b>TIGHTENING TORQUES</b></p> <p>Nuts securing front brake back plate</p> <p>Nut on front bearing of differential shaft</p> <p>Nut locking rear hub bearing</p> <p>Shrouded nut locking rear hub bearing</p> <p>Screwed unions on brake feed pipes</p>	<p><b>PARES DE APRIETO</b></p> <p>Tuercas de fijación del plato de freno delantero</p> <p>Tuerca de rodamiento delantero de eje de diferencial</p> <p>Tuerca de bloqueo de rodamiento de buje trasero</p> <p>Casquillo tuerca de bloqueo de rodamiento de buje trasero</p> <p>Racores de tubos de alimentación de frenos</p>	<p><b>COPPIE DI SERRAGGIO</b></p> <p>Dadi di fissaggio piatti portaceppi freno ant.</p> <p>Dado del cuscinetto ant. del semiasse</p> <p>Dado di bloccaggio cuscinetto del mozzo post.</p> <p>Ghiera di bloccaggio cuscinetto del mozzo post.</p> <p>Raccordi dei tubi di alimentazione dei freni</p>	<p>3,8 à 4,2 mkg (27 to 30 ft.lbs)</p> <p>10 à 12 mkg (72 to 87 ft.lbs)</p> <p>27 à 30 mkg (195 to 217 ft.lbs)</p> <p>35 à 40 mkg (250 to 290 ft.lbs)</p> <p>0,6 à 0,8 mkg (4,3 to 5,8 ft.lbs)</p>



1	MANUEL DE REPARATIONS REPARATURHANDBUCH REPAIR MANUAL MANUAL DE REPARACIONES MANUALE DI RIPARAZIONE	N° 546	OPERATIONS ARBEITSVORGÄNGE OPERATIONS OPERACIONES OPERAZIONI	AM 532 - 0a AM 532 - 0b AM 532 - 6 AM 535 - 0a AM 535 - 0b AM 535 - 1	AMI 6	AM 2 AMB 2 AMB 2 PA AM 2 PA AMB 2 S
---	---	--------	--	--	-------	---

ELEMENTS DE CHARGE - STROMAGGREGATE - BATTERY CHARGING - ELEMENTOS DE CARGA - ELEMENTI DI CARICA

BATTERIE - BATTERIE - BATTERY - BATERIA - BATTERIA

CAPACITE - KAPAZITÄT - CAPACITY - CAPACIDAD - CAPACITA'		12 VOLTS								
		25 AH	30 AH	40 AH						
TYPE	}	STECO	AS 209	AS 210 R						
TYP					FULMEN	B 09				
TYPE							TEM	6DH3		
TIPO									TUDOR	6DH4
TIPO										

ALTERNATEUR - WECHSELSTROMLICHTMASCHINE - ALTERNATOR - ALTERNADOR - ALTERNATORE - 12 Volts.

MARQUE - HERSTELLER - MAKE - MARCA - MARCA

DUCELLIER

PARIS - RHONE

REFERENCE - MARKIERUNG - REFERENCE - REFERENCIA - RIFERIMENTO

7532 - A

A 11 M 6

A 11 M 5  
(AMB2 PA)

Puissance nominale	Nominalleistung	Nominal out put	Potencia nominal	Potenza nominale	400 W 28 A 12000 tr/mn 7 ± 0,2 Ω	35 A
Intensité maxi	Max. Stromstärke	Max. current	Intensidad máxima	Intensita massima		
Vitesse maxi d'utilisation	Max. Betriebsdrehzahl	Max. running speed.	Velocidad máxima de utilización	Velocita massima d'utilizzazione		
Résistance du rotor	Widerstand des Rotors	Rotor resistance	Resistencia del rotor	Resistenza del rotore		



MANUEL DE REPARATIONS  
REPARATURHANDBUCH  
REPAIR MANUAL  
MANUAL DE REPARACIONES  
MANUALE DI RIPARAZIONE

N° 546

OPERATIONS  
ARBEITSVORGANGE  
OPERATIONS  
OPERACIONES  
OPERAZIONI

AM 510-7  
AM 532-0a  
AM 532-0b  
AM 532-6  
AM 535-0a  
AM 535-0b

AM 535-1

AMI 6

AM 2  
AMB 2  
AMB 2 PA  
AM 2 PA  
AMB 2 S

- CIRCUIT DE CHARGE
- SCHALTSCHHEMA
- CHARGING CIRCUIT
- CIRCUITO DE CARGA
- CIRCUITO DI CARICA

ALTERNATEUR  
WECHSELSTROMLICHTMASCHINE  
ALTERNATOR  
ALTERNADOR  
ALTERNATORE

REGULATEUR  
REGLER  
REGULATOR  
REGULADOR  
REGOLATORE

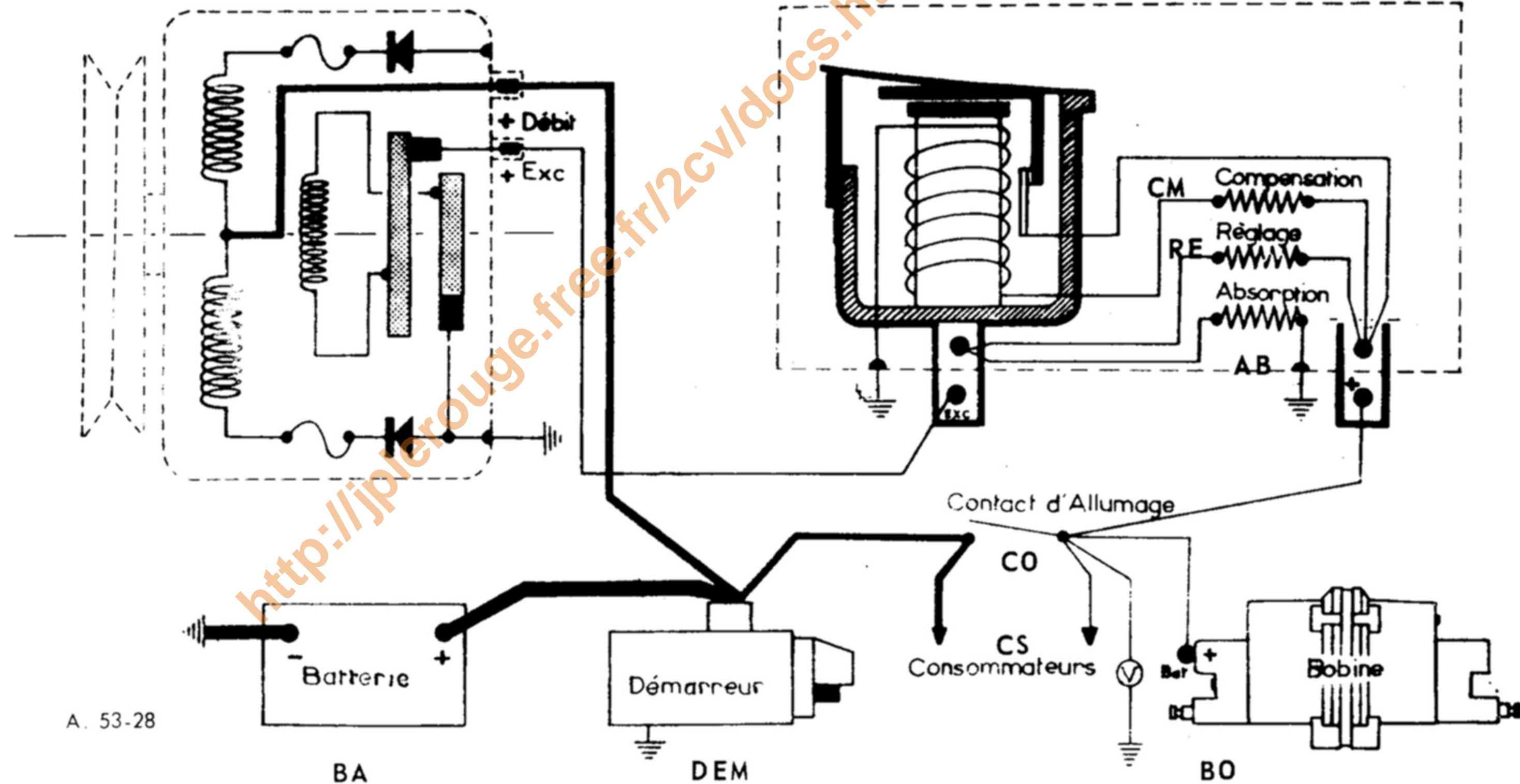

A. 53-28

BA

DEM

BO

AB	Absorption	Abschaltung	Absorption	Absorción	Assorbimento	CS	Consommateurs	Verbraucher	Circuits	Servicios	Apparecchiature
BA	Batterie	Batterie	Battery	Bateria	Batteria	DEB	Débit	Leistung	Output	Carga	Erogazione
BO	Bobine	Zündspule	Coil	Bobina	Bobina	DEM	Démarrreur	Anlasser	Starter motor	Arranque	Motorino d'avv.
CM	Compensation	Angleichen	Balancing	Compensación	Compensazione	EXC	Excitation	Errerung	Excitation	Excitación	Eccitazione
CO	Contact all.	Zündkontakt	Ignition switch	Contacto en-cendido	Contacto accens.	RE	Réglage	Regulierung	Regulation	Reglaje	Regolazione



3		ALTERNATEUR - WECHSELSTROMLICHTMASCHINE - ALTERNATOR - ALTERNADOR - ALTERNATORE - 12 Volts						
MARQUE - HERSTELLER - MAKE ; MARCA - MARCA					DUCELLIER		PARIS - RHONE	
REFERENCE - MARKIERUNG - REFERENCE - REFERENCIA - RIFERIMENTO					7532 - A		A 11 M6	A 11 M5
Débit sous 14 V	Leistung bei 14 V	Out put at 14 V	Carga bajo 14 V	Erogazione sotto 14 V	} 6 A à 1900 tr/mn 22 A à 4200 tr/mn 28 A à 8000 tr/mn		8 A à 2400 tr/mn 32 A à 5400 tr/mn	
REGULATEUR - REGLER - REGULATOR - REGULADOR - REGOLATORE - 12 Volts								
MARQUE - HERSTELLER - MARK ; MARCA - MARCA					DUCELLIER		PARIS - RHONE	
REFERENCE - MARKIERUNG - REFERENCE - REFERENCIA - RIFERIMENTO					8347 C		AYA 213	AYA 215 (AMB2 PA)
Régulation (à froid) vitesse de rotation	Regulierung (in kalt. Zust.) Drehzahl	Régulation (cold) speed of rotation	Régulación (en frío) velocidad de rota- ción	Regolazione (a freddo) velocità di rotazione	5000 tr/mn			
Elément régulateur de tension	Spannungsrege- lungselement.	Voltage régulation	Elemento regulador de tensión	Elemento regolatore di tensione	14 à 14,6 V - 15 A		13,1 à 14 V de 0 à 10 A 12,7 à 14 V + de 10 A	



1	MANUEL DE REPARATIONS REPARATURHANDBUCH REPAIR MANUAL MANUAL DE REPARACIONES MANUALE DI RIPARAZIONE	N° 546	OPERATIONS ARBEITSVORGÄNGE OPERATIONS OPERACIONES OPERAZIONI	AM 533-0a	AMI 6	AM 2 AMB 2 AMB 2 PA AM 2 PA AMB 2 S
---	---	--------	--	-----------	-------	---

STARTER DEMARREUR - ANLASSER - MOTOR - ARRANQUE - D'AVVIAMENTO	MOTOR DE MOTORINO	12 Volts
---	----------------------	----------

MARQUE - HERSTELLER - MAKE - MARCA - MARCA	DUCELLIER	PARIS - RHONE
--	-----------	---------------

REFERENCE - MARKIERUNG - REFERENCE - REFERENCIA - RIFERIMENTO	6195 A	D 8L 67
---	--------	---------

Type	Typ	Type	Tipo	Tipo		
- Intensité absorbée à vide	- Stromaufnahme unbelastet	Current, running light	Intensidad absorbida en vacío	Intensità assorbita a vuoto	25 à 30 A	25 à 30 A
- Intensité absorbée au lancement	Stromaufnahme b. Anlassen	Starting current	Intensidad absorbida en el lanzamiento	Intensità assorbita all'avviamento	50 à 70 A	50 à 70 A
- Puissance maxi	Max. Leistung	Maximum power	Potencia máxi	Potenza massima	0,75 ch.	0,75 ch.
- Consommation à puissance maxi	Stromaufnahme bei max. Leistung	Consumption at max out put	Consumo en potencia máxi.	Consumo a potenza massima	130 A	130 A
- ∅ collecteur (mini après rectification)	∅ des Kollektors nach Abdrehen	Commutator ∅ (mini after skimming)	∅ colector (mini. despues de rectificación)	∅ collettore (minimo dopo rettifica)	31,5 mm	34,5 mm
- Positionnement du démarreur	Prüfmasse des Anlassers und des Anlasserritzels	Positioning starter motor	Posición del motor de arranque	Posizionamento del motorino d'avviamento	} A = 24 mm B = 19,7 mm C = 31,7 mm	} A = 24 mm B = 21 mm C = 31,7 mm
Réglage du lanceur	Anlasserritzels	Pinion settings.	Reglaje del lanzador	Regolazione del dispositivo d'imbocco		

- \* - TYPE = A commande positive
- \* - TYP = Serienmassig, mech.
- \* - TYPE = Pre-engaged
- \* - TIPO = A mando positivo
- \* - TIPO = A comando positivo

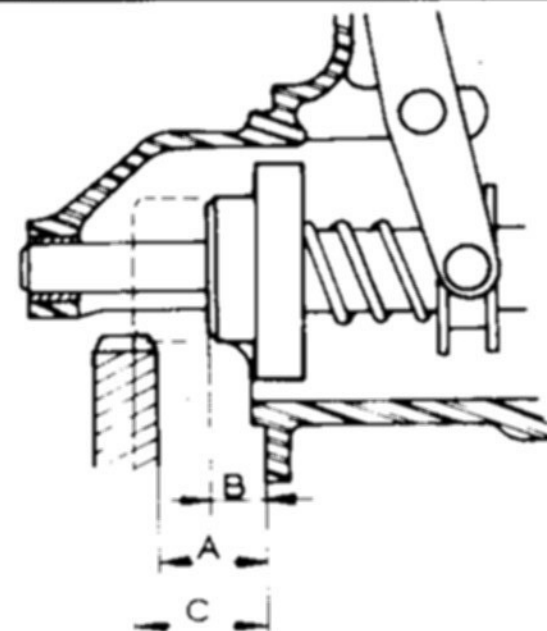

A 53-27



MANUEL DE REPARATIONS  
REPARATURHANDBUCH  
REPAIR MANUAL  
MANUAL DE REPARACIONES  
MANUALE DI RIPARAZIONE

N° 546

OPERATIONS  
ARBEITSVORGÄNGE  
OPERATIONS  
OPERACIONES  
OPERAZIONI

AM 560-1

AMI 6

AM 2  
AMB 2  
AMB 2 PA  
AM 2 PA  
AMB 2 S

ESSUIE - GLACE - SCHEIBENWISCHER - WINDSCREEN WIPER - LIMPIAPARABRISAS - TERGICRISTALLO

12 Volts

S.E.V. Marchal

Type 56

96 2290

283,9 mm  
(11 3/16 in)

174,1 mm  
(6 25/64 in)

40 mm maxi (1 5/8 in max )  
18 mm mini (11/16 in min.)

Constructeur	Hersteller	Maker	Constructor	Costruttore	
Moteur	Motor	Motor	Motor	Motorino	
Référence	Markierung	Référence	Referencia	Riferimento	
Entr'axes tringle de commande à chape (côté gauche)	Länge zwischen Gestänge u Gabelstück (links)	Centres of fork control linkage (left hand)	Entre eje, varilla de mando a chapa (lado izquierdo)	Interasse tiranteria di cdo (lato sinistro)	
Entr'axes tringle de commande (coté droit)	Länge zwischen Gestänge (rechts)	Control linkage centres (right hand)	Entre eje varilla de mando (lado derecho)	Interasse tiranteria di cdo (lato destro)	
Fin de course des balais (par rapport à la bordure inférieure du pare-brise)	Abstand der Wischerblätter vom unteren Rand der Windschutzscheibe	End of blade travel (in relation to lower edge of windscreen)	Fin de carrera de las escobillas (con relación al borde inferior del parabrisa)	Fine corsa delle spazzole (rispetto al bordo inferiore del parabrezza)	



1	MANUEL DE REPARATIONS REPARATURHÄNDBUCH REPAIR MANUAL MANUAL DE REPARACIONES MANUALE DI RIPARAZIONE	N° 546	OPERATIONS .. ARBEITSVORGÄNGE OPERATIONS OPERACIONES OPERAZIONI	AM 510-1a AM 510-1b	AMI 6	AM 2 AMB 2 AMB 2 PA AM 2 PA AMB 2 S
---	---	--------	---	------------------------	-------	---

TABLEAU DES LAMPES - TABELLE DER GLÜHBIRNEN - BULBTABLE - CUADRO DE LAMPARAS - PROSPETTO DELLE LAMPADE

DESIGNATION BEZEICHNUNG FOR USE IN		DESIGNACIÓN DENOMINAZIONE		N.B	TYPES DE LAMPES - TIPO DE LAMPARAS GLÜHBIRNENTYP - TIPO DI LAMPADA TYPE OF BULBS.		
					AM2 - AM2 PA - AMB2 S	AMB2 - AMB2 PA	
Phare - code	Scheinwerfer Abblendlicht	Main/dip	Carretera Cruce	Abbaglianti Anabbaglianti	2	P 45 + 41-12v - 45/40 w	P 45 + 41- 12v - 45/40 w
Phare secondaire	Zweitscheinwerfer	Long - Range headlamps	Faro secundario	Faro secundario	2	P 45 + 41-12v - 45/40 w AM2 PA	P 45 + 41- 12v - 45/40 w (BREAK CLUB-AMB2 PA)
Lanternes avant	Standlicht vorn	Side lamps Front	Población delantero	Luci di posizione anteriori	2	BA9 S NAVETTE FESTOON - NAVETA NAVETTA - 12v - 4w	BA9 S NAVETTE FESTOON - NAVETA NAVETTA - 12v - 4w
Clignotants avant	Blinker, vorn	Flashers Front	Intermitentes delantero	Lampeggiatori anteriori	2	BA 15 S 12 v - 15 w	BA 15 S 12 v - 21 w
Clignotants arrière Stop	Blinker, hinten Stopplight	Flashers Rear Stop	Intermitentes trasero Stop	Lampeggiatori posteriori Stop	2 2	BA 15 D 12v - 15 w BAD 15 D 12v - 18/4 w	BA 15 S 12v - 21 w BA 15 S 12v - 21 w
Lanternes arrière Eclairage de Plaque	Standlicht hinten Kennzeichen - beleuchtung	Rear lamps No. Plate lamp	Pilotos Traseros Alumbrado placa matrícula -	Luci di posizione posteriori Illuminazione targa	2 2	BAD 15 D 12v - 18/4 w BA9 S NAVETTE FESTOON NAVETA - NAVETTA 12v-4w	BA 15 S 12v - 5 w BA 15 S 12 v - 5 w
Eclairage tableau de bord	Beleuchtung Armaturenbrett	Instrument Lighting	Alumbrado cuadro de abordo	Illuminazione cruscotto	1	BA9 S 12v - 2 w F.B	BA9 S 12 v - 2 w
Plafonnier	Innenleuchte	Interior light	Luz interior	Plafoniera	1	BA 15 S 12 v - 7 w	BA15 12v - 7 w



1	<b>MANUEL DE REPARATIONS</b> <b>REPARATURHANDBUCH</b> <b>REPAIR MANUAL</b> <b>MANUAL DE REPARACIONES</b> <b>MANUALE DI RIPARAZIONE</b>	<b>OPERATIONS</b> <b>ARBEITSVORGÄNGE</b> <b>OPERATIONS</b> <b>OPERACIONES</b> <b>OPERAZIONI</b>	- Voir planches - Sehen Bildtafeln - See illustrations - Ver plancha - Ved. Tavole N <sup>os</sup> 89 - 90 - 91	<b>AMI 6</b>	<b>AM 2</b> <b>AMB 2</b> <b>AMB 2 PA</b> <b>AM 2 PA</b> <b>AMB 2 S</b>
<b>- CHASSIS -</b>  Plateforme constituée par 2 longerons reliés entre eux par des entretoises et des planchers  Longerons } hauteur } largeur  <b>EPAISSEUR DES TOLES</b>  Longerons extérieurs Longerons intérieurs Plancher supérieur Plancher inférieur Entretoise  <b>PORTE A FAUX DU CHASSIS NON CARROSSE :</b>  - vers l'avant - vers l'arrière - Longueur du chassis non carrossé toutes saillies comprises. - Largeur du chassis non carrossé toutes saillies comprises	<b>FAHRGESTELL</b>  Plattform mit 2 Holmen z zusammenschweisst mit Traversen und Bodenblech  Holme } Höhe } Breite  <b>BLECHSTÄRKEN</b>  Äussere Holme Innere Holme Oberes Bodenblech Unteres Bodenblech Traverse  <b>ÜBERHANG DES RAHMENS OHNE AUFGEBAUTE KAROSSERIE :</b>  - Vorn - Hinten - Länge des Rahmens (ohne Karosserie) einschl. Überstände - Breite des Rahmens (ohne Karosserie) einschl. Überstände	<b>- CHASSIS -</b>  Platform made up of 2 sidemembers Joined With distance pieces and floor panels  Sidemembers } height } Width  <b>THICKNESS OF PANELS.</b>  Outer sidemembers inner sidemembers Upper floor Lower floor Distance pieces  <b>OVERHANG OF CHASSIS WITHOUT BODY :</b>  - towards the front - towards the rear - Overall length of chassis Without body including projections - Overall width of chassis without body including projections	<b>- CHASIS -</b>  Plataforma constiduida por 2 largueros conectados entre ellos por traviesas y planchas  Largueros } altura } ancho  <b>ESPEJOR DE LAS CHAPAS</b>  Largueros exteriores Largueros interiores Plancha Superior Plancha Inferior Traviesa  <b>LONGITUD DE LOS LARGUEROS FUERA DE LA BASE DE LA PLATAFORMA :</b>  - hacia adelante - hacia atrás - Longitud del chassis todos los salientes comprendidos - Ancho del chasis todos los salientes comprendidos	<b>- TELAIO -</b>  Piattaforma costituita da due longheroni collegati da distanziali e da pianali  Longheroni } altezza } larghezza  <b>SPESSORE LAMIERE</b>  Longheroni esterni Longheroni interni Pianale Superiore Pianale Inferiore Distanziale  <b>SBALZO DEL TELAIO NON CARROZZATO :</b>  - anteriore - posteriore - Lunghezza del telaio non carrozzato comprese tutte le sporgenze - Larghezza del telaio non carrozzato comprese tutte le sporgenze	106 mm (4 $\frac{3}{16}$ in) 60 mm (2 $\frac{3}{8}$ in)  1 mm (0.039 in) 0,7 mm (0.028 in) 0,9 mm (0.035 in) 0,8 mm (0.032 in) 0,6 à 1 mm (0.024 to 0.039 in)  0,513 m (20 $\frac{3}{16}$ in) 0,615 m (24 $\frac{3}{16}$ in) 3,528 m (11 ft 6 $\frac{13}{16}$ in) 1,420 m (55 $\frac{7}{8}$ in.)

MANUEL DE REPARATIONS  
REPARATURHANDBUCH  
REPAIR MANUAL  
MANUAL DE REPARACIONES  
MANUALE DI RIPARAZIONE

N° 546

OPERATIONS  
ARBEITSVORGÄNGE  
OPERATIONS  
OPERACIONES  
OPERAZIONI

- Voir planches  
- Sehen Bildtafeln  
- See illustrations  
- Ver planchas  
- Ved. Tavole  
N°s 89 - 90 - 91

AMI 6

AM 2  
AMB 2  
AMB 2 PA  
AM 2 PA  
AMB 2 S

CONTROLE D'UNE PLATEFORME  
KONTROLLE DES RAHMENS  
CHECKING OF A PLATFORM  
CONTROL DE UNA PLATAFORMA  
CONTROLLO DELLA PIATTAFORMA

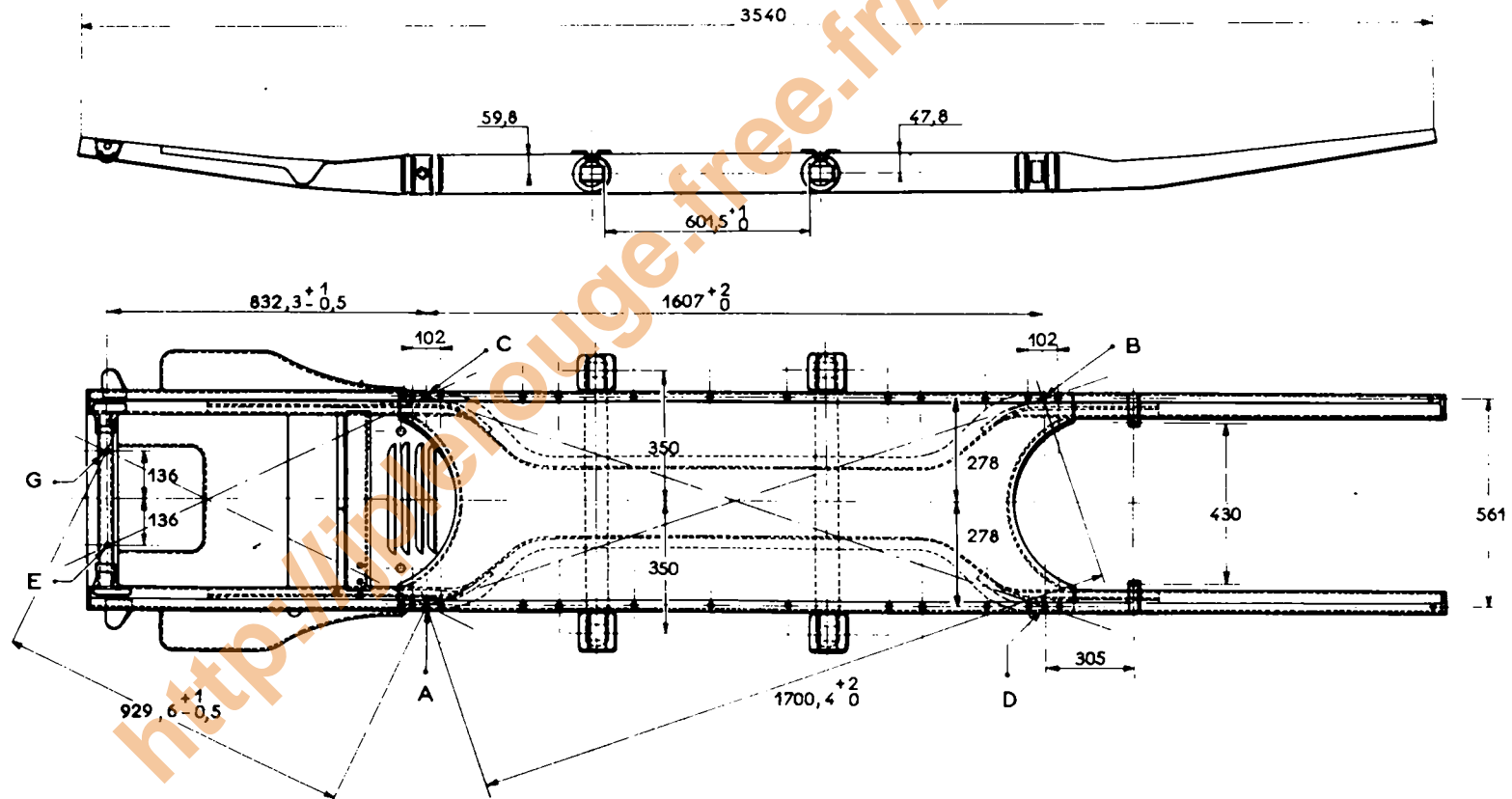



MANUEL DE REPARATIONS  
REPARATURHANDBUCH  
REPAIR MANUAL  
MANUAL DE REPARACIONES  
MANUALE DI RIPARAZIONE

N° 546

OPERATIONS  
ARBEITSVORGÄNGE  
OPERATIONS  
OPERACIONES  
OPERAZIONI

AM 000 a  
AMB 000 a

AMI 6

AM 2  
AMB 2  
AMB 2 PA  
AM 2 PA  
AMB 2 S

PNEUMATIQUES

REIFEN

TYRES

NEUMATICOS

PNEUMATICI

PRESSION DE GONFLAGE  
LUFTDRUCK  
INFLATION PRESSURE

PRESIONES DE INFLADO  
PRESSIONI DI GONFIAGGIO

} en  
Kg cm<sup>2</sup>

AVANT  
VORN  
FRONT

DEL  
ANT.

ARRIERE  
HINTEN  
REAR

TRAS.  
POST.

SECOURS - REPUESTO  
RESERVERAD - SCORTA  
SPARE

125-380 X

1,500 (22 psi)

1,800 (26 psi)

2,000 (29 psi)

135-380 X

1,400 (20 psi)

1,700 (25 psi)

1,900 (28 psi)

## CAPACITES

Réservoir essence  
Carter moteur  
- après - Vidange  
- après démontage des  
couvercles  
- entre mini et maxi  
- Boîte de Vitesses  
- Freins

## FÜLLMENGEN

Kraftstoffbehälter  
Motorgehäuse  
- Nach Ölwechsel  
- Nach Abbau der Zylinder-  
kopfdeckel  
- Zwischen mini und maxi  
- Getriebe  
- Bremsen

## CAPACITIES

Fuel tank  
Engine sump  
- after draining  
- after removal of cyl.  
head cover  
- between mini and max  
- Gearbox  
- Brakes

## CAPACIDADES

Depósito de gasolina  
Cárter motor  
- después de vaciado  
- después desmontaje  
tapas culatas  
- entre mini y máxi.  
- Caja de cambio  
- Frenos

## CAPACITA'

- Serbatoio carburante  
- Carter motore  
- per sostituz.periodica  
- dopo smontaggio dei  
coperchi testata  
- fra minimo e massimo  
- Scatolo cambio  
- Freni

25 l (5  $\frac{1}{2}$  gall. Imp.)  
2,2 l (3.9 pts. Imp.)  
2,5 l (4.4 pts. Imp.)  
0,5 l (7 8 pt. Imp.)  
0,9 l (1.6 pts. Imp.)  
0,5 l (7 8 pt. Imp.)

## LUBRIFIANTS

- Huile moteur  
- Huile boîte de vitesses  
- Graisse à cardans  
- Graisse à roulements  
- Liquide Freins

## SCHMIERSTOFFE

- Motoröl  
- Getriebeöl  
- Abschmierfett  
- Kugellagerfett  
- Bremsflüssigkeit

## LUBRICANTS

- Engine oil  
- Gearbox oil  
- Transmission grease  
- Bearing grease  
- Hydraul. brake fluid

## LUBRIFICANTES

- Aceite motor  
- Aceite caja de cambio  
- Grasa de transmisiones  
- Grasa de rodamientos  
- Líquido de frenos

## LUBRIFICANTI

- Olio motore  
- Olio scatola cambio  
- Grasso per giunti cardanici  
- Grasso per cuscinetti  
- Líquido per freni idraul.

TOTAL Altigrade GT  
speciale autoroute 20 w 40  
TOTAL EP 80  
TOTAL Multis  
TOTAL roulement  
LOCKHEED 55

MANUEL DE REPARATIONS  
REPARATURHANDBUCH  
REPAIR MANUAL  
MANUAL DE REPARACIONES  
MANUALE DI RIPARAZIONE

N° 546

OPERATIONS  
ARBEITSVORGÄNGE  
OPERATIONS  
OPERACIONES  
OPERAZIONI

AM.000 a

AMB.000 a

AMI 6

AM 2  
AMB 2  
AMB 2 PA  
AM 2 PA  
AMB 2 S

GRAISSAGE - SCHMIERUNG - LUBRICATION - ENGRASE - LUBRIFICAZIONE  
ENTRETIEN - WARTUNG - MAINTENANCE - ENTRETENIMIENTO - MANUTENZIONE

Periodicité Schmierabstände Serv. Intervals Periodicidad Periodicità	OPERATIONS	ARBEITSVORGÄNGE	OPERATIONS	OPERACIONES	OPERAZIONI	LUBRIFIANTS OLD UND SCHMIERMITTEL LUBRICANT LUBRICANTE LUBRIFICANTI
5000 10000 20000 Kms 3000 6000 12000 MILES	Vidange moteur	Motorölwechsel	Drain engine oil & refill	Cambio aceite motor	Sostituzione olio motore	TOTAL Altigrade GT spéciale autoroute 20 w 40
	Niveau boîte de vitesses	Getriebeölstand	Top-up gearbox	Nivel caja de cambio	Livello scatola cambio	TOTAL EP.80
	Axes de pivots d'essieu	Achsschenkelbolzen	Axle swivel pins	Ejes de pivote de mangueta	Perni dei pivots	TOTAL MULTIS
	Machoières à coulisse (transmission)	Gleitstücke der Gelenkwellen	Sliding splines (drive shafts)	Cartuchos de correa (transmisión)	Manicotti scorrevoli (trasmissione)	TOTAL ROULEMENT
	Articulations et charnières	Gelenke und Scharniere	Clevises and hinges.)	Articulaciones y bisagras	Articolazioni e cerniere	TOTAL Altigrade GT spéciale autoroute 20 w 40
	Couteaux des bras de suspension	Kantenbolzen der Schwingarme	Knife edges on wheel arms	Cuchillos de los brazos de suspensión	Coltelli dei bracci di sospensione	
	Nettoyer la cartouche de filtre à air	Luftfilter reinigen	Clean air filter element	Limpieza del cartucho del filtro de aire	Pulizia cartuccia filtro aria	TOTAL EP 80
	Vidange boîte de vitesses	Getriebeölwechsel	Drain gearbox oil & refill	Cambio aceite caja de cambio	Sostituzione olio scatola cambio	TOTAL MULTIS
	Cable d'embrayage	Kupplungsseil	Clutch cable	Cable de embrague	Cavo frizione	TOTAL ROULEMENT
	Cable compteur	Tachometerwelle	Speedometer cable	Cable cuenta kilometros	Cavo contachilometri	
	Vérifier le fonctionnement du clapet de reniflard (contrôle de la dépression du carter moteur)	Funktion Entlüftungsventil prüfen (Kontrolle des Unterdruckes im Motorgehäuse)	Check breather valve (check vacuum in sump)	Verificar el funcionamiento de la válvula de reniflard (control de la depresión en el cárter motor)	- Verificare il funzionamento della valvola dello sfiatoio (controllo della depressione nel carter motore)	